



ANDRESSA BAPTISTA

DESIGN DE INTERIORES

PROJETO EXECUTIVO MOBILIÁRIO

PROJETO: Corpo de Bombeiros Militar e Defesa Civil

LOCAL: Itaiópolis - SC

TÍTULO	FOLHA
01. OBJETIVO _____	02
02. PROJETO _____	02
03. DESCRIÇÃO DOS MÓVEIS _____	03
04. RECEPÇÃO _____	04
05. SALA SSCI _____	09
06. ALMOXARIFE CBM _____	14
07. COPA CBM _____	18
08. SALA DE AULA E REUNIÃO _____	23
09. DEPÓSITO DEFESA CIVIL _____	27
10. COPA DEFESA CIVIL _____	31
11. SALA DEFESA CIVIL _____	36
12. LOGOTIPOS _____	42
13. CONSIDERAÇÕES FINAIS _____	43

01 . OBJETIVO

Este projeto de mobiliário foi desenvolvido com o intuito de definir, de maneira clara e objetiva, todos os móveis e materiais necessários para a composição do espaço destinado a nova unidade do Corpo de Bombeiros Militar e Defesa Civil na cidade de Itaiópolis-SC. O detalhamento abrange a especificação completa dos itens, incluindo suas características, materiais e acabamentos, assim como a forma de execução dos mesmos. As definições foram baseadas na planta fornecida, sendo imprescindível a conferência de todas as medidas no local antes do início da execução . O projeto foi apresentado e aprovado pela corporação, garantindo que as necessidades e especificações da instituição foram atendidas com rigor.

02. PROJETO

O presente projeto é constituído por imagens em 3D que representam visualmente as soluções propostas, um projeto executivo detalhado com todas as especificações técnicas, além de tabela de compras com a listagem de todos os itens a serem adquiridos. Todos os elementos detalhados no projeto devem ser fornecidos pela empresa contratada, incluindo os logotipos, granitos, cubas, e demais itens especificados. O cumprimento integral deste escopo é fundamental para garantir a execução conforme planejado e aprovado pela corporação.

É importante destacar que itens decorativos e mobiliário que apareçam nas imagens por estarem ambientados, mas que não estejam detalhados ou incluídos na tabela de compras, como poltronas, cadeiras, computadores e itens decorativos, não precisam ser entregues pela empresa contratada. Nenhuma alteração poderá ser realizada sem consulta prévia ao responsável pelo projeto, e todo e qualquer serviço deverá ser executado rigorosamente conforme o detalhamento técnico. Caso haja alguma modificação, a empresa responsável deverá fornecer ao contratante os desenhos técnicos atualizados. Ao final da execução, deverá ser agendada uma reunião no local com o responsável pelo projeto para conferência de todo o mobiliário, onde será analisado se todas as peças foram executadas conforme o projeto executivo e o memorial descritivo. Todos os eletrodomésticos terão de ser confirmados com a corporação antes da execução dos móveis.

03. DESCRIÇÃO DOS MÓVEIS

Os móveis deverão ser executados em MDF BP de alta resistência física e mecânica de forma a garantir a qualidade e a durabilidade dos mobiliários. As chapas estruturais deverão ter espessura, dimensões e profundidade de acordo com especificações do projeto, salvo quando análise técnica do fabricante apontar a necessidade de ajustes para melhorar resistência e durabilidade dos móveis.

Os acabamentos retos serão realizados com fitas de borda melaminas na mesma cor, tipo e qualidade da chapa de MDF.

Todos os armários deverão ter fundo em chapa de MDF com espessura mínima de 6 mm.

As prateleiras internas ou aparentes terão espessura mínima de 20mm na cor da chapa externa e acabamento com fita de borda.

Os puxadores seguem conforme indicados no projeto.

As corrediças das gavetas deverão ser do tipo telescópica, dimensionadas para o peso a que se destina a gaveta.

As portas de abrir deverão ter dobradiças conforme especificadas no detalhamento.

Todos os itens utilizados para fabricação dos móveis devem ser de qualidade para garantir a sua durabilidade.

Todos os eletrodomésticos deverão ser instalados conforme manual de instalação dos mesmos.



ANDRESSA BAPTISTA
DESIGN DE INTERIORES



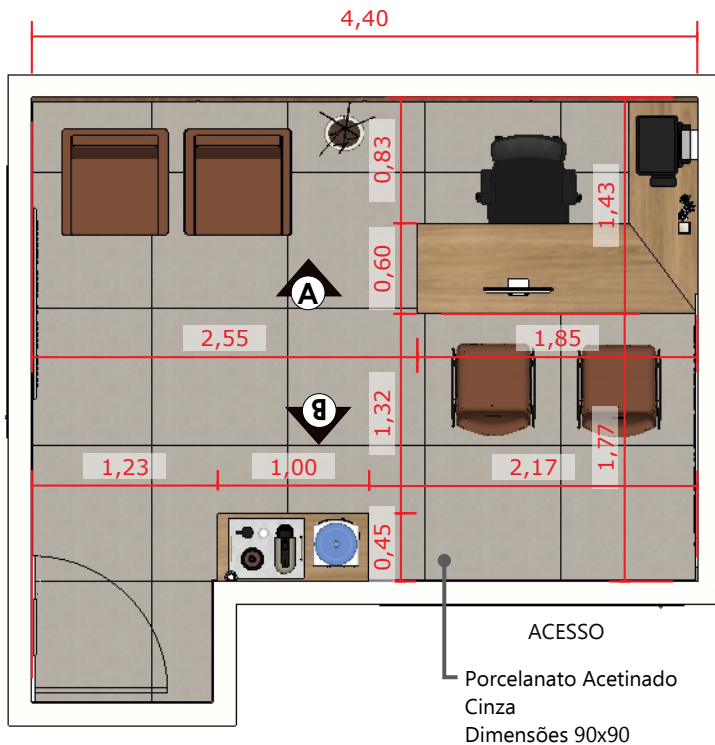

LAYOUT RECEPÇÃO
ESC 1/50

ACESSO
Porcelanato Acetinado
Cinza
Dimensões 90x90

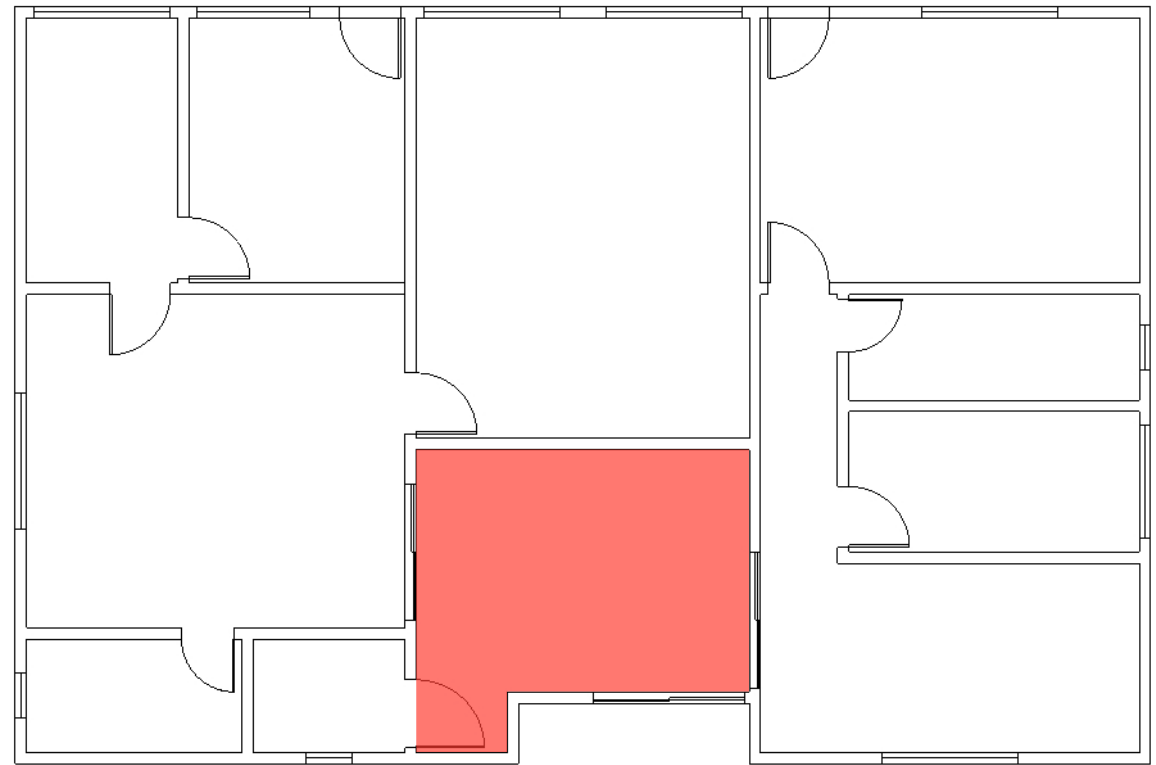

PLANTA BAIXA
ESC 1/100

NOTAS:

- Puxador das gavetas e portas: Perfil de Alumínio Gola RM -175 Rometal Cor: Preto
- Dobradiças com amortecimento marca Renna ou similar, em aço inoxidável, ângulo de abertura 95°;
- Corrediças com amortecimento marca Renna ou similar, com capacidade de carga 40kg, material aço galvanizado;
- Acabamento dos cantos 45° graus;
- Seguir os padrões (cores) conforme estão nos detalhes, parte interna dos móveis em MDF Branco TX;
- Frente de portas e gavetas em MDF 18mm, estrutura interna em MDF 15mm, fundo MDF 6mm, todos laminados as duas faces;

● MATERIAL: MDF PRETO TRAMA
DURATEX

● MATERIAL: MDF ITAPUÃ
DURATEX

*confirmar todas as medidas no local



VISTA A - PAINEL RECEPÇÃO
 ESC. 1/25

NOTAS:

COTAR E ENTREGAR COM OS LOGOTIPOS CONFORME TABELA FOLHA 42;

*confirmar todas as medidas no local

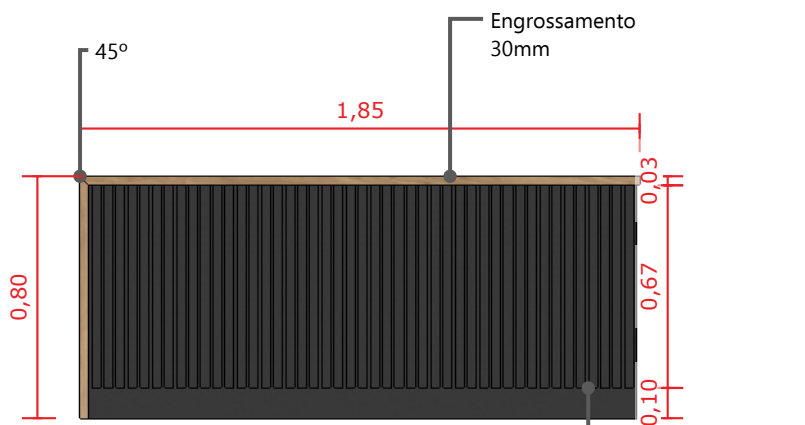

BALCÃO RECEPÇÃO - FRONTAL
ESC. 1/25

Ripado 3cm ripa x 1 cm espaçamento

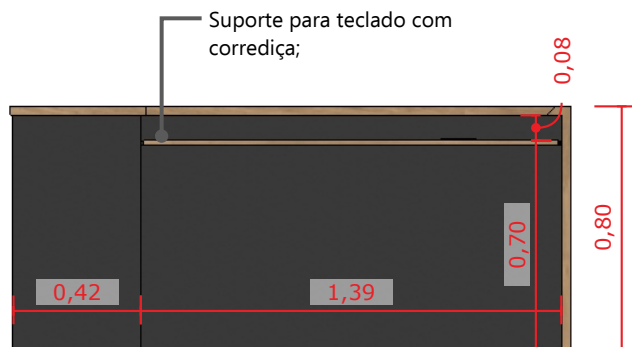

BALCÃO RECEPÇÃO - POSTERIOR
ESC. 1/25

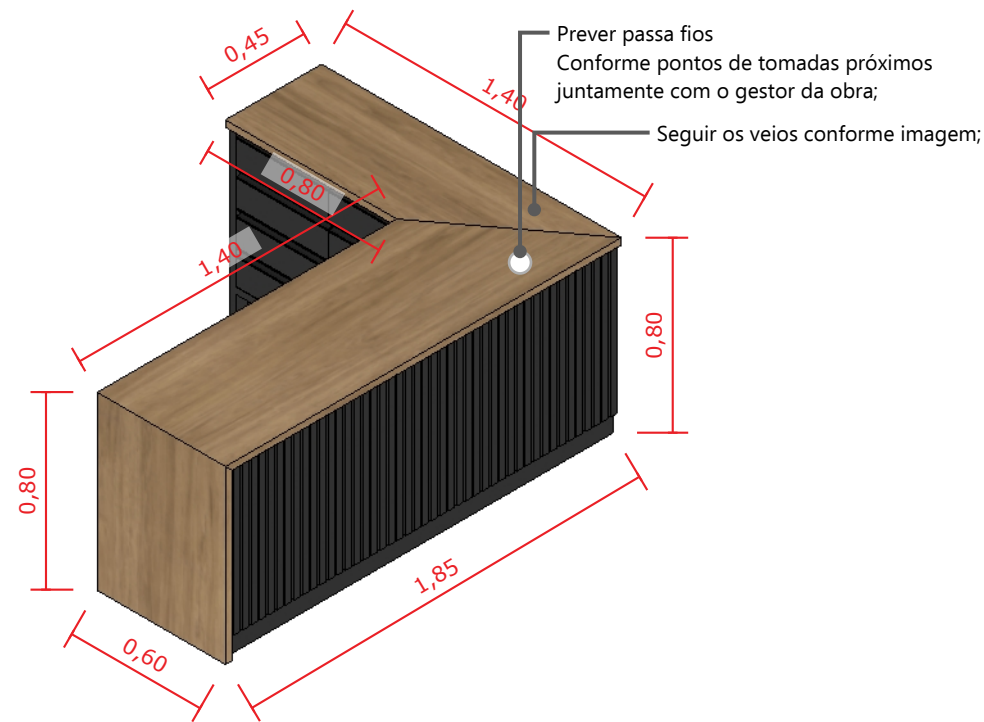

BALCÃO RECEPÇÃO - ISOMETRIA
ESC. 1/25

Puxador Perfil Gola

Corrediças fixadas nas laterais

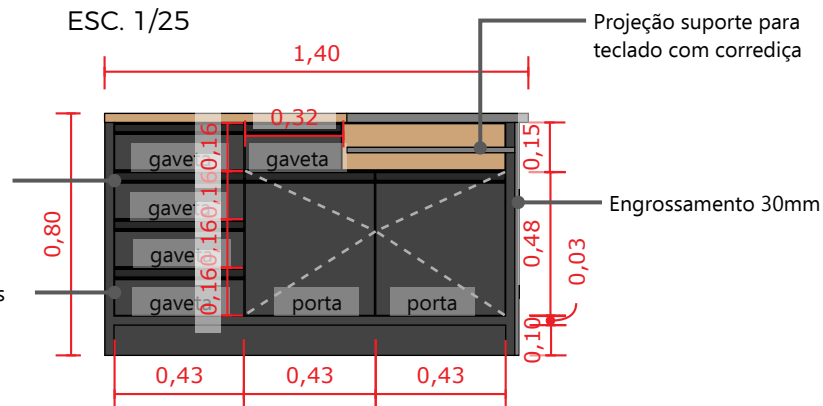

BALCÃO RECEPÇÃO - LATERAL
ESC. 1/25

*confirmar todas as medidas no local

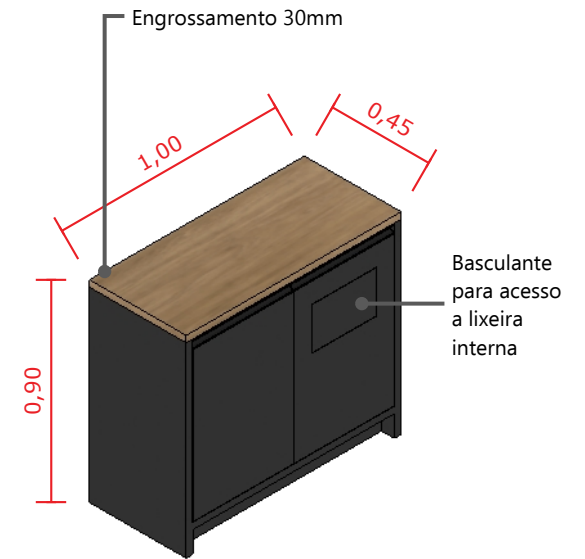
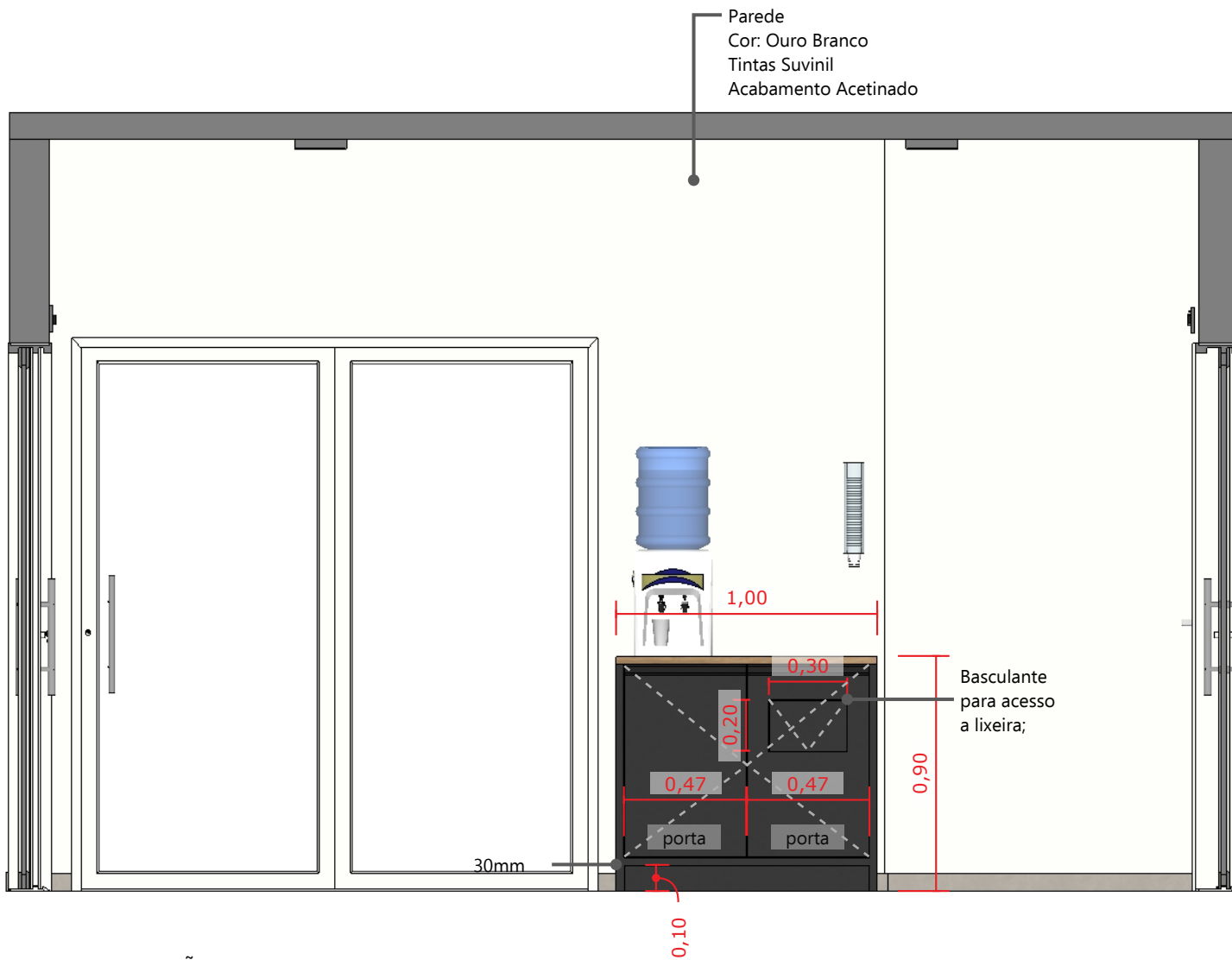

BALCÃO FILTRO- ISOMETRIA
ESC. 1/25



VISTA B - BALCÃO FILTRO
ESC. 1/25

*confirmar todas as medidas no local

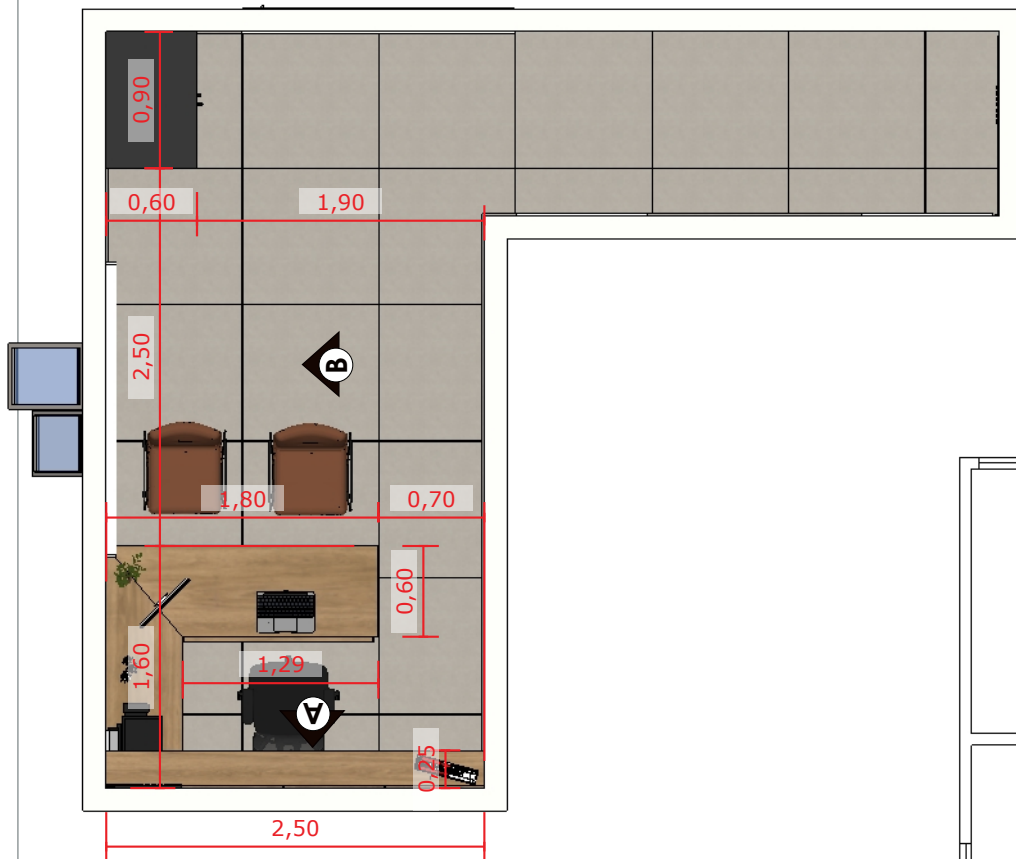



LAYOUT SALA SSCI
ESC 1/50

-  MATERIAL: MDF PRETO TRAMA DURATEX
-  MATERIAL: MDF ITAPUÃ DURATEX

NOTAS:

- Puxador das gavetas e portas Bancada: Perfil de Alumínio Gola RM -175 Rometal Cor: Preto / Puxador armário: Alça Rezzo II811 Inox Preto 224mm
- Dobradiças com amortecimento marca Renna ou similar, em aço inoxidável, ângulo de abertura 95°/ Armário com fechadura nas portas;
- Corrediças com amortecimento marca Renna ou similar, com capacidade de carga 40kg, material aço galvanizado;
- Acabamento dos cantos 45° graus;
- Seguir os padrões (cores) conforme estão nos detalhamentos, parte interna dos móveis em MDF Branco TX;
- Frente de portas e gavetas em MDF 18mm, estrutura interna em MDF 15mm, fundo MDF 6mm, todos laminados as duas faces;

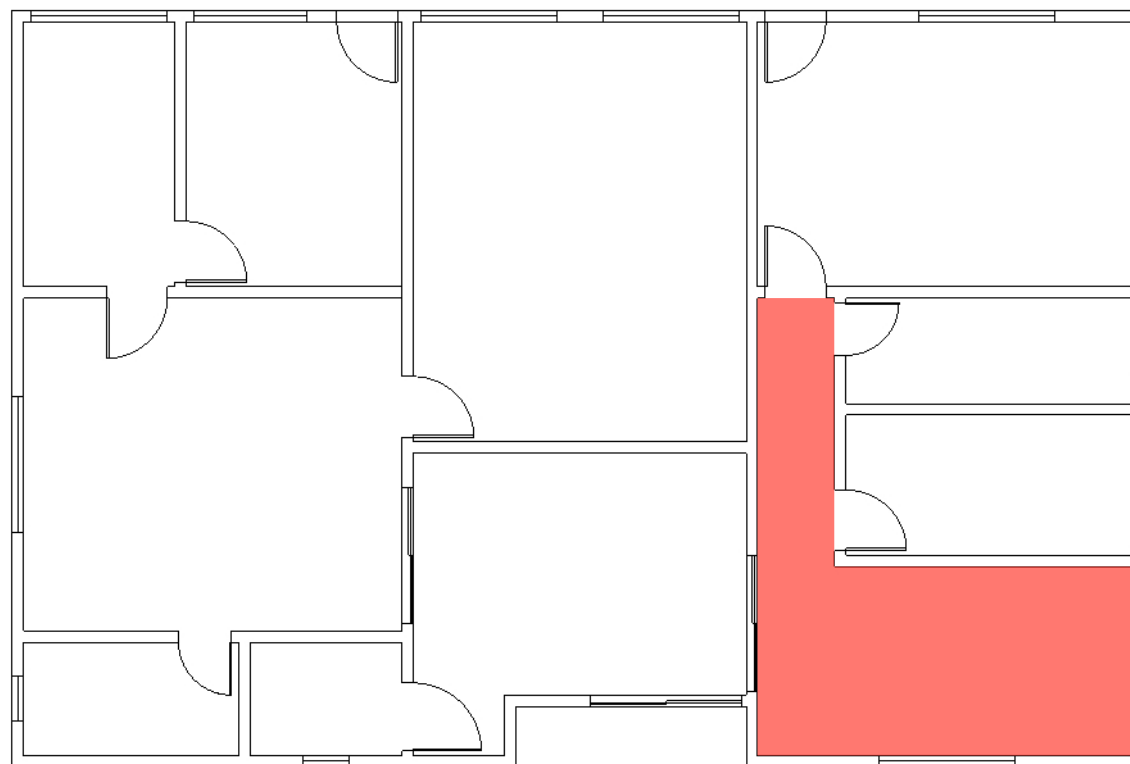

PLANTA BAIXA
ESC 1/100

*confirmar todas as medidas no local

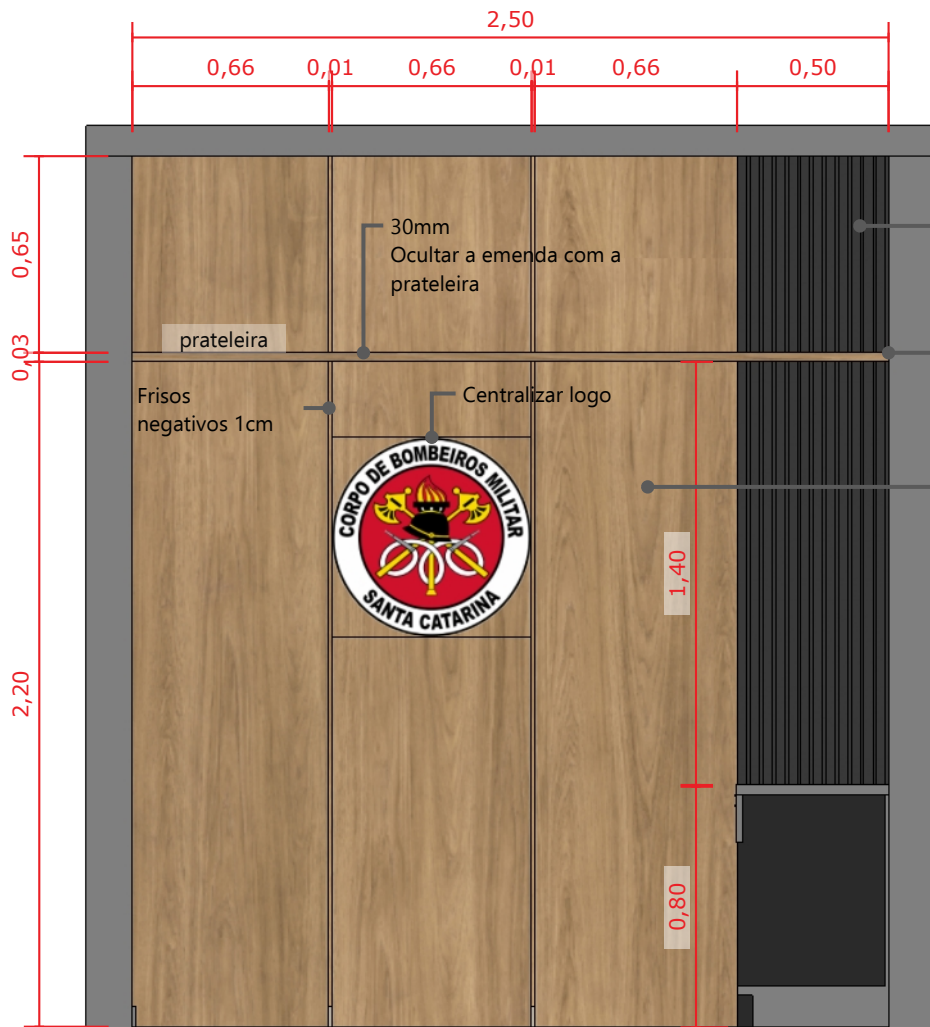

VISTA A - PAINEL SALA SSCI
ESC. 1/25

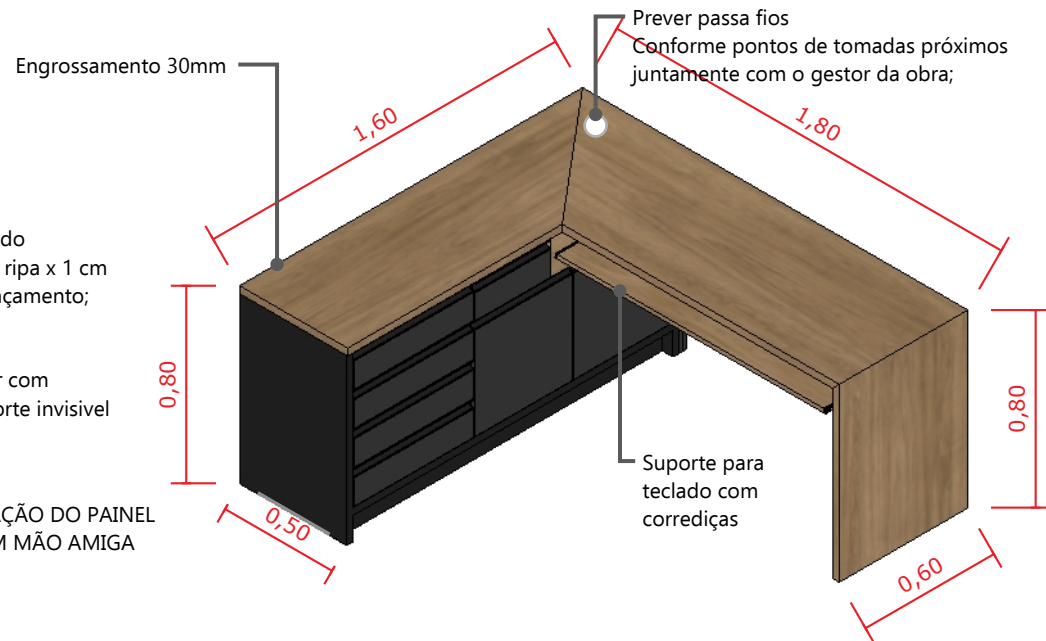

BANCADA SALA SSCI - ISOMETRIA
ESC. 1/25

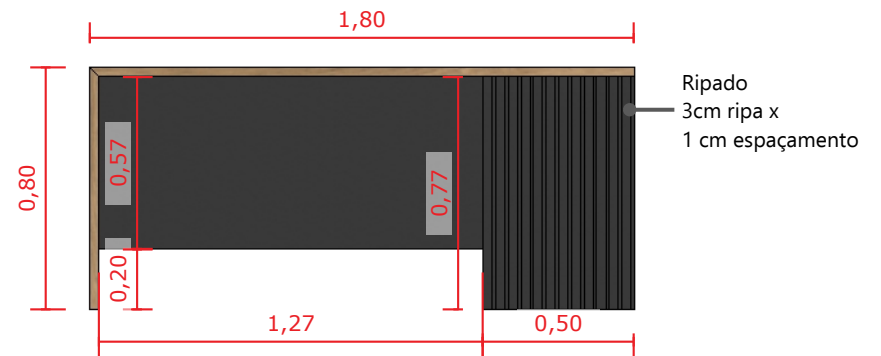

BANCADA SALA SSCI - FRONTAL
ESC. 1/25

*confirmar todas as medidas no local

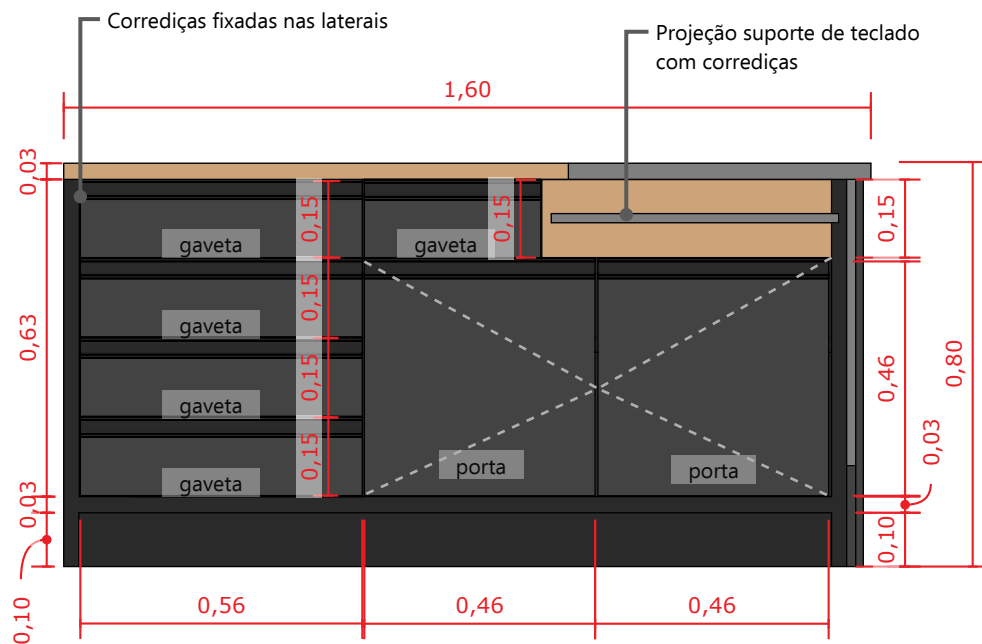

BANCADA SALA SSCI - LATERAL
ESC. 1/15

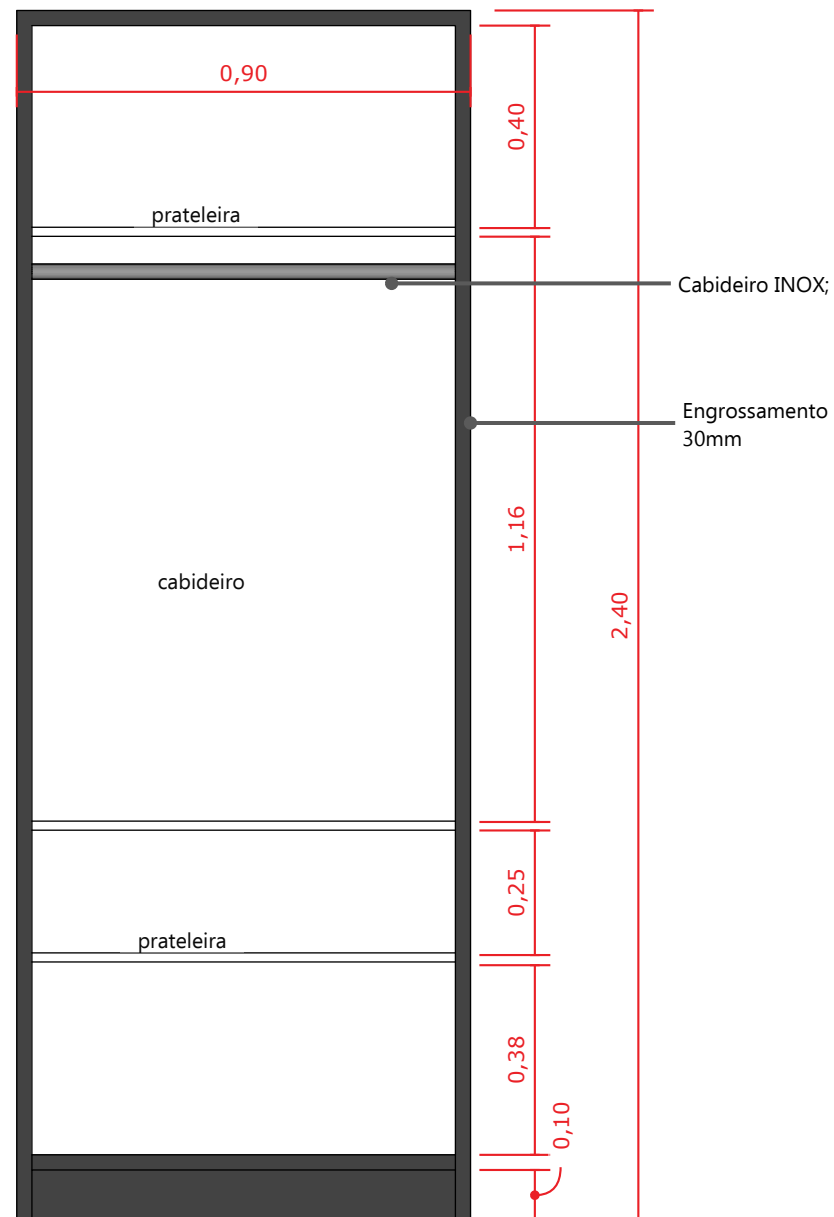

ARMÁRIO INTERNO
ESC. 1/15

*confirmar todas as medidas no local

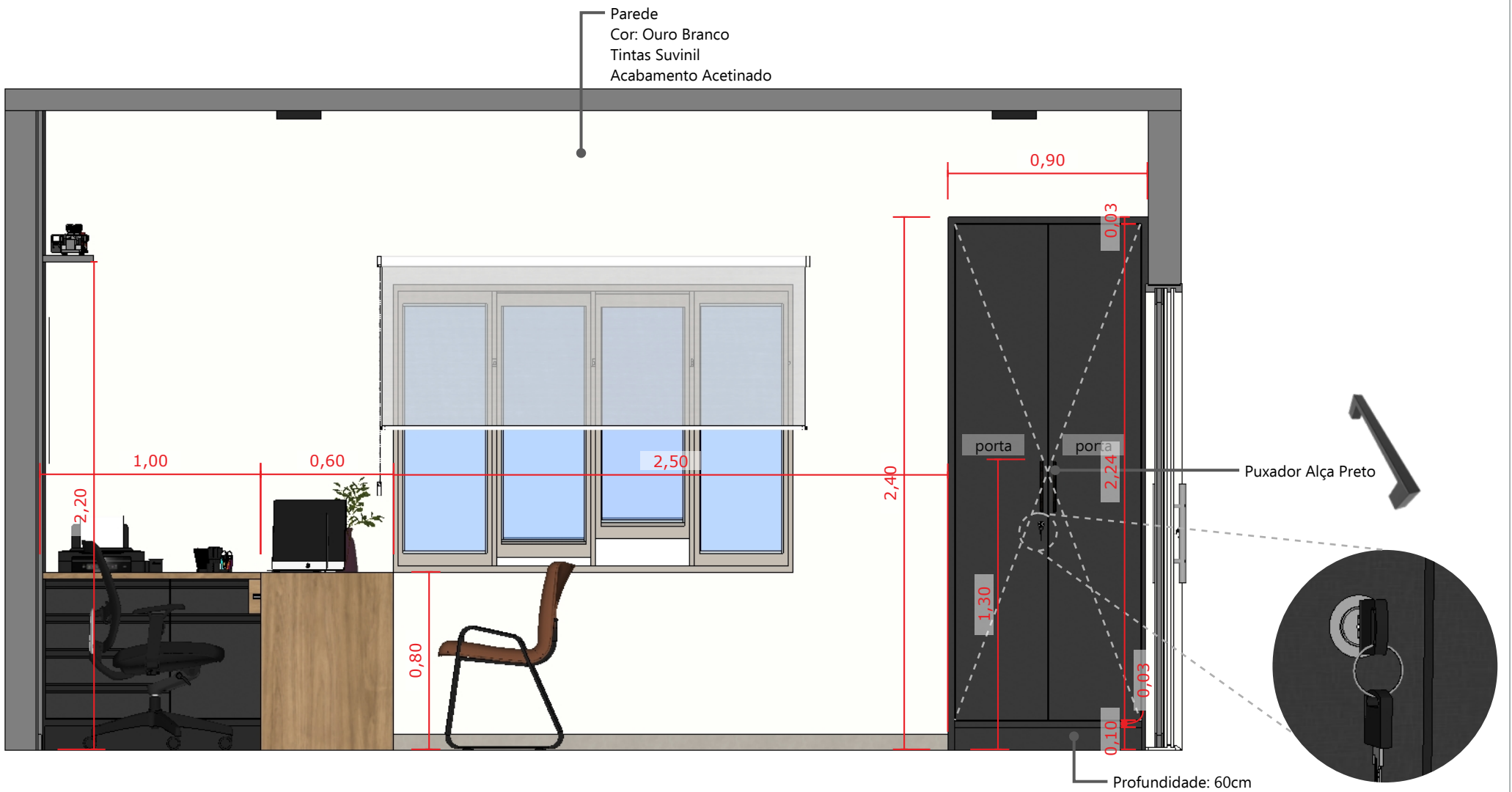

VISTA B - PAREDE ARMÁRIO
ESC. 1/25

*confirmar todas as medidas no local



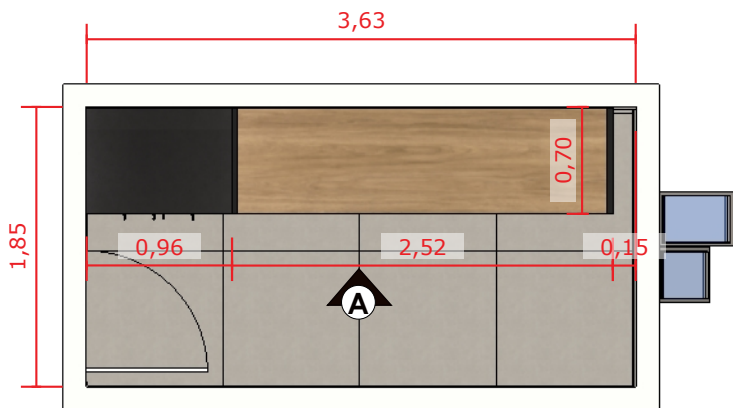

LAYOUT ALMOXARIFE CBM
ESC 1/50

 MATERIAL: MDF PRETO TRAMA
DURATEX

 MATERIAL: MDF ITAPUÃ
DURATEX

NOTAS:

- Puxador das gavetas: Perfil de Alumínio Gola RM -175 Rometal Cor: Preto / Puxador armário: Alça Rezzo II811 Inox Preto 224mm
- Dobradiças com amortecimento marca Renna ou similar, em aço inoxidável, ângulo de abertura 95°/ Armário com fechadura nas portas;
- Corrediças com amortecimento marca Renna ou similar, com capacidade de carga 40kg, material aço galvanizado;
- Acabamento dos cantos 45° graus;
- Seguir os padrões (cores) conforme estão nos detalhamentos, parte interna dos móveis em MDF Branco TX;
- Frente de portas e gavetas em MDF 18mm, estrutura interna em MDF 15mm, fundo MDF 6mm, todos laminados as duas faces;

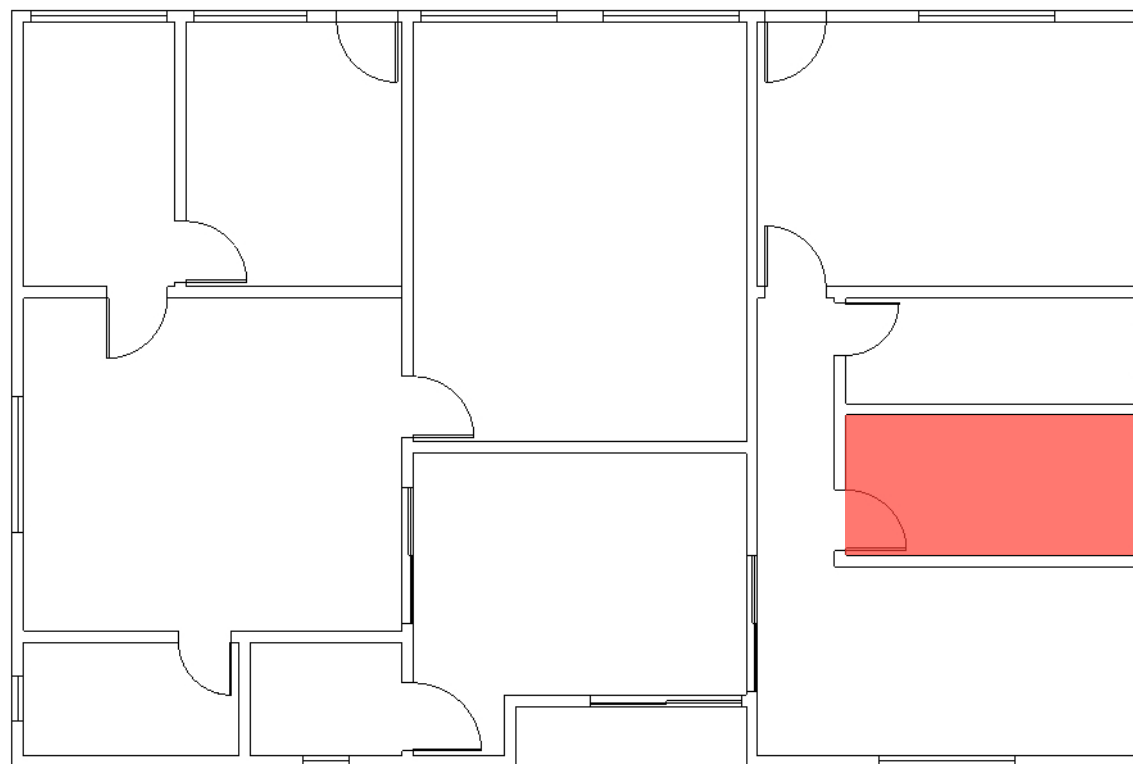

PLANTA BAIXA
ESC 1/100

*confirmar todas as medidas no local

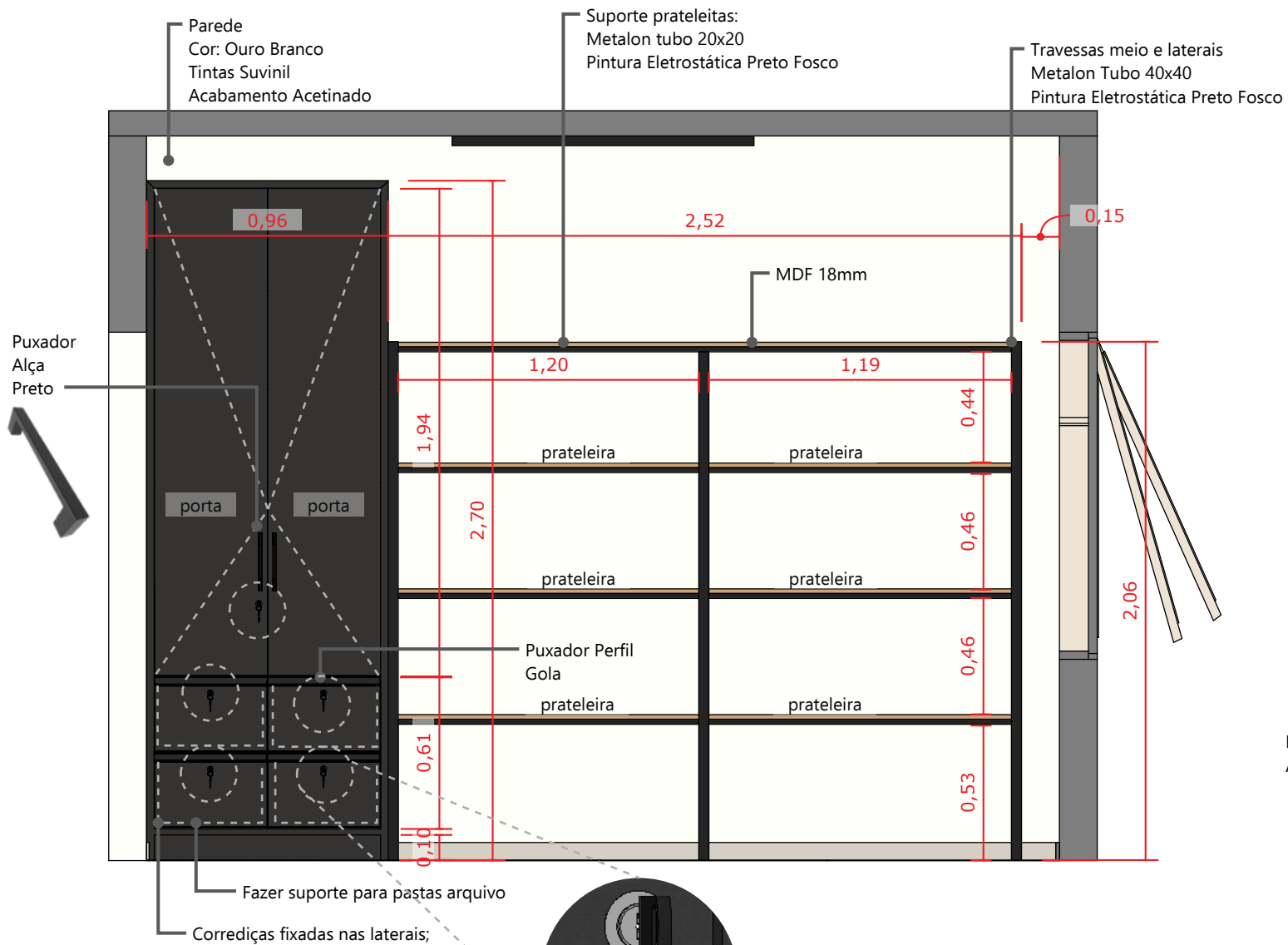

VISTA A - PAREDE ARMÁRIO
ESC. 1/25

Fechadura
em todas as
gavetas e portas

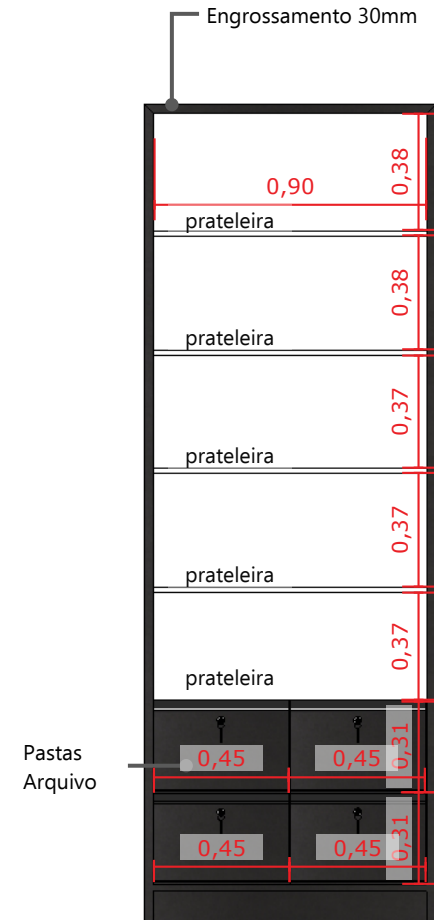

ARMÁRIO INTERNO
ESC. 1/25

*confirmar todas as medidas no local

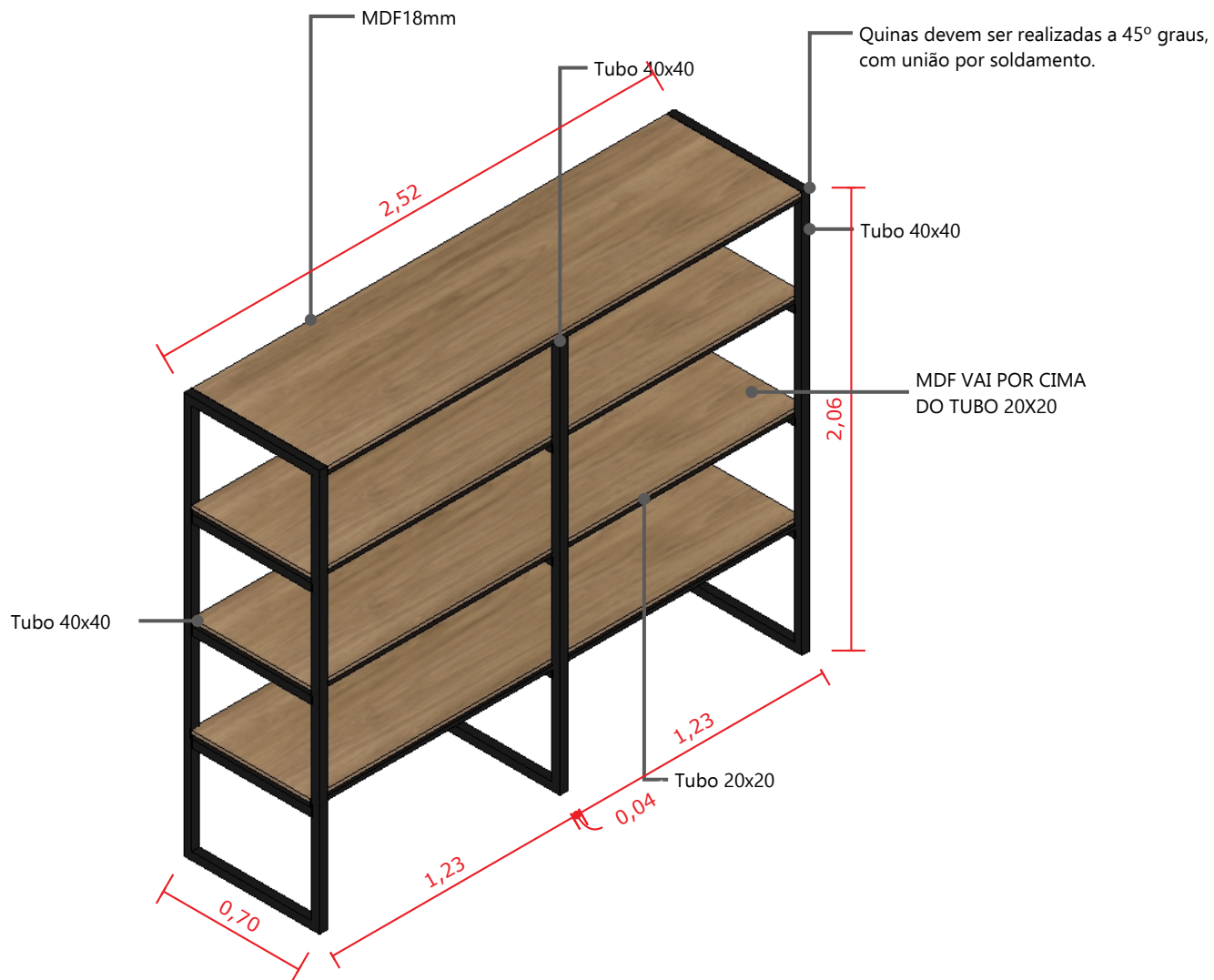

ESTANTE METALON - ISOMETRIA
ESC. 1/25

*confirmar todas as medidas no local



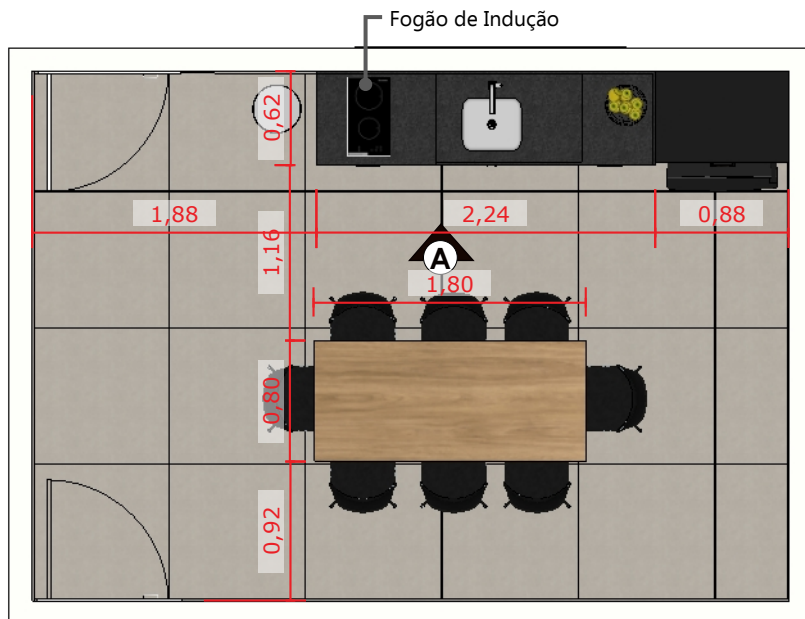

LAYOUT COPA
ESC 1/50

 MATERIAL: MDF PRETO TRAMA
DURATEX

 MATERIAL: MDF ITAPUÃ
DURATEX

NOTAS:

- Puxadores dos armários e gavetas: Alça Rezzo II811 Inox Preto 224mm
- Dobradiças com amortecimento marca Renna ou similar, em aço inoxidável, ângulo de abertura 95°/ Armário com fechadura nas portas;
- Corrediças com amortecimento marca Renna ou similar, com capacidade de carga 40kg, material aço galvanizado;
- Acabamento dos cantos 45° graus;
- Seguir os padrões (cores) conforme estão nos detalhamentos, parte interna dos móveis em MDF Branco TX;
- Frente de portas e gavetas em MDF 18mm, estrutura interna em MDF 15mm, fundo MDF 6mm, todos laminados as duas faces;



PLANTA BAIXA
ESC 1/100

*confirmar todas as medidas no local

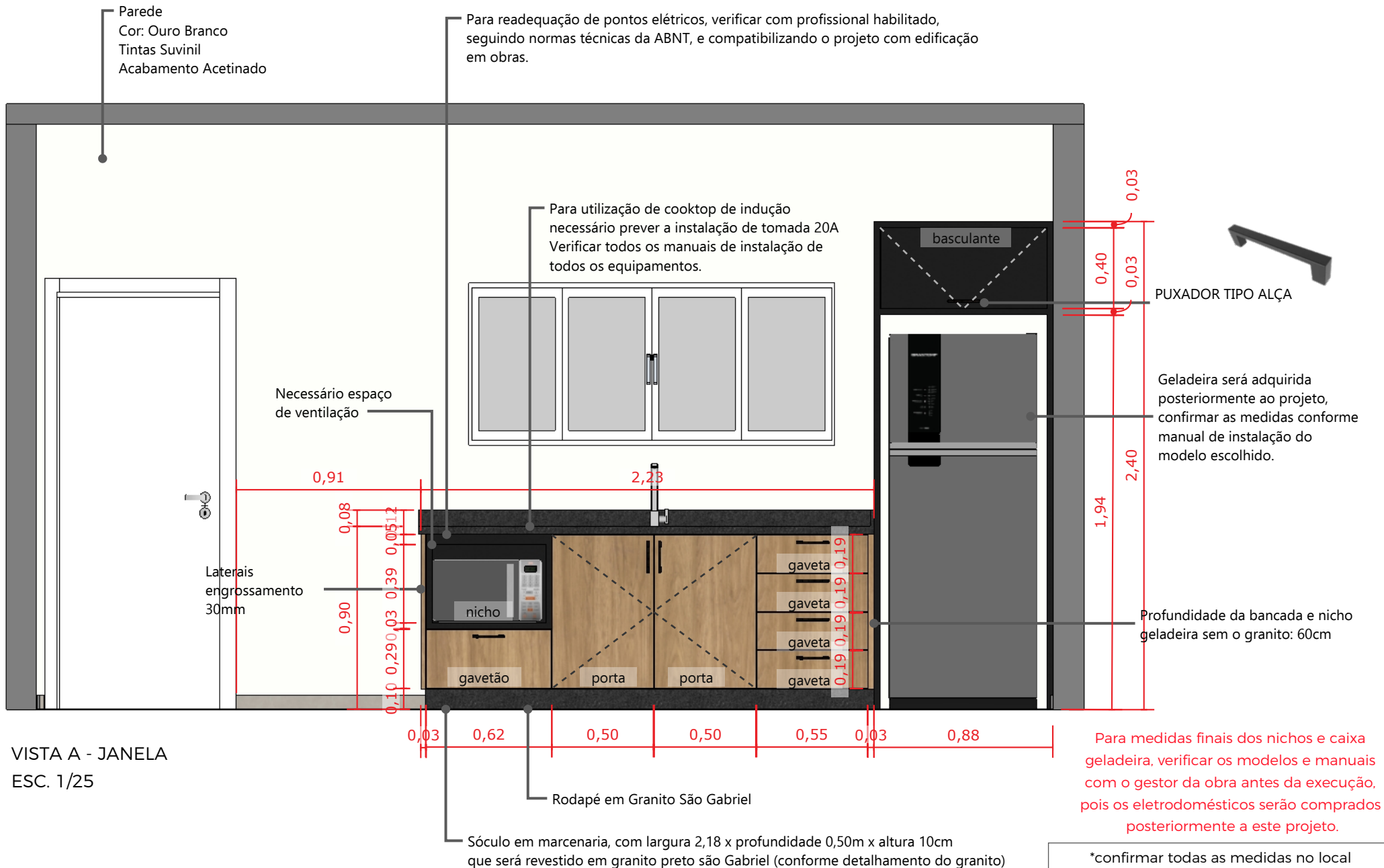

VISTA A - JANELA
ESC. 1/25



MESA - FRONTAL
ESC. 1/15

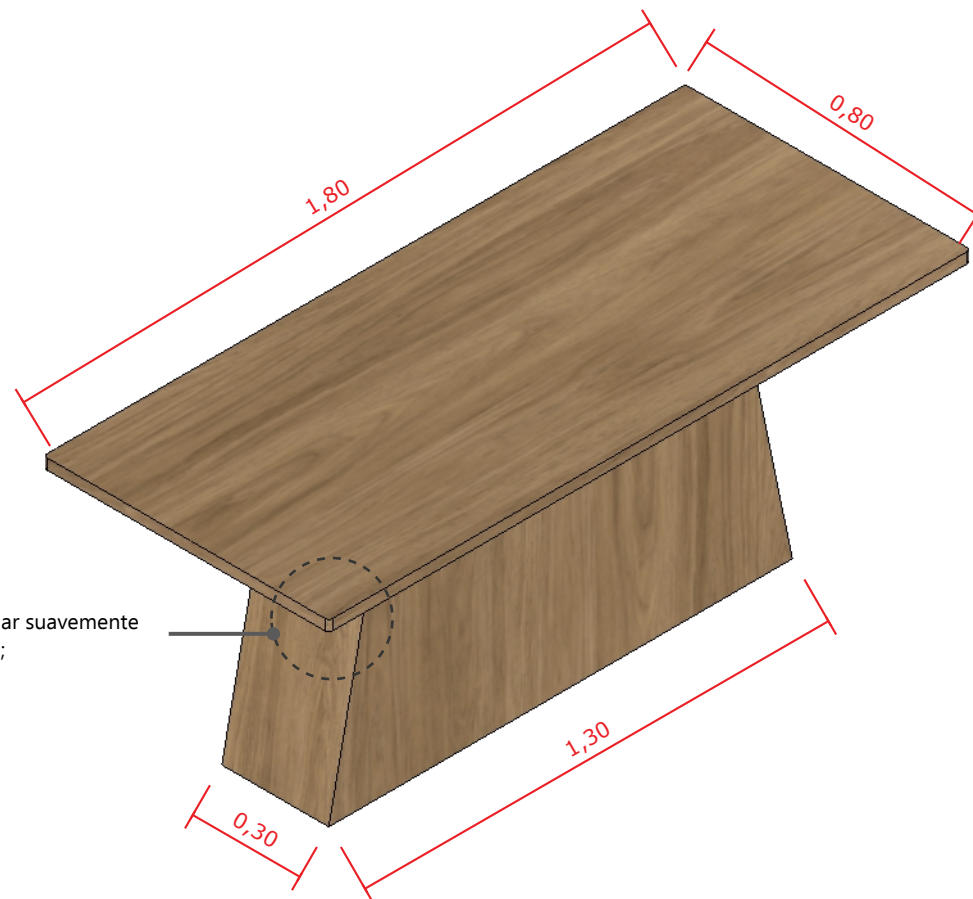

MESA - ISOMETRIA
ESC. 1/15

*confirmar todas as medidas no local

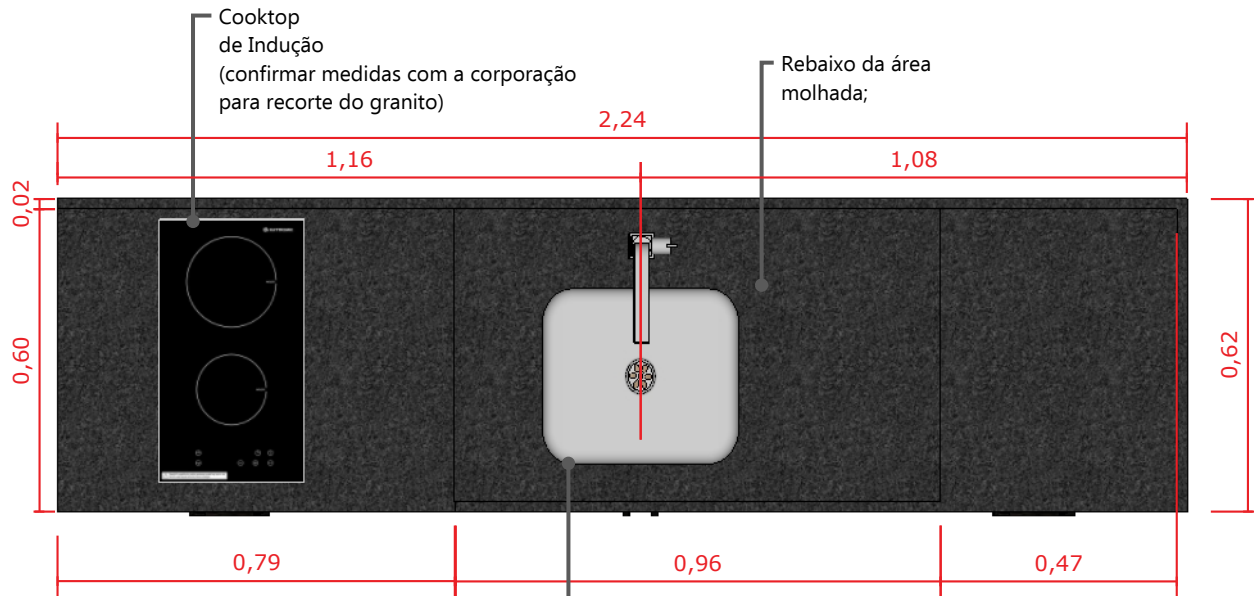

BANCADA GRANITO - SUPERIOR
ESC. 1/15

CUBA EM INOX
MEDIDAS: 40X34X17
ACABAMENTO ACETINADO
MARCA TRAMONTINA
INSTALAÇÃO: EMBUTIR

NOTAS:

- Granito Preto São Gabriel
Acabamento Polido
- Saia 4 cm
- Cuba deve estar inclusa no orçamento;



MATERIAL: GRANITO
São Gabriel



Sóculo será em marcenaria.
Granito revestindo a frente e a lateral.

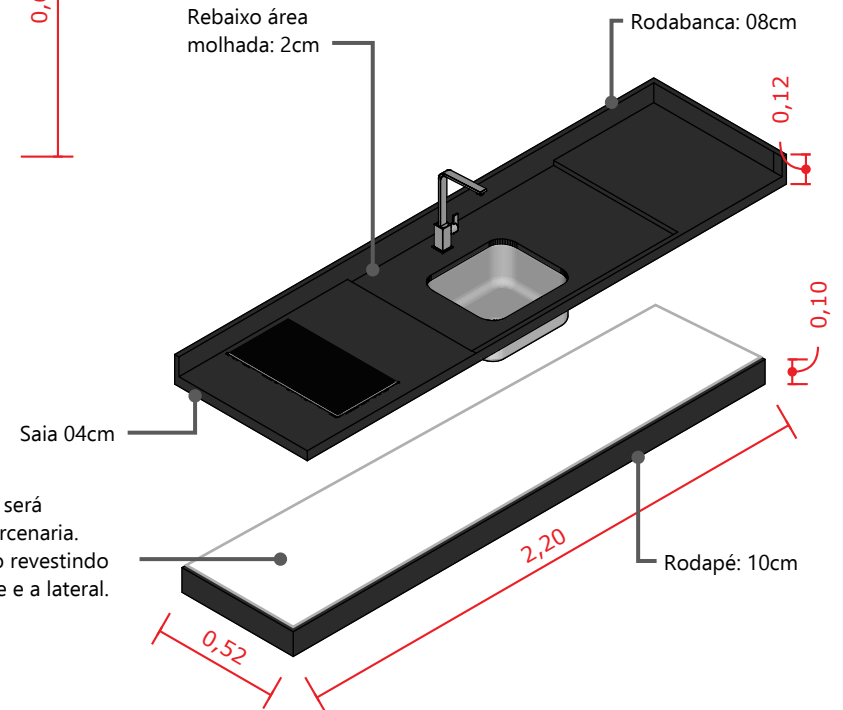

BANCADA GRANITO - ISOMETRIA
S/ESC

Para medidas finais do recorte do granito, confirmar o modelo dos equipamentos com o gestor da obra antes da execução, pois os eletrodomésticos serão comprados posteriormente a este projeto.

*confirmar todas as medidas no local



NOTAS:

- Metalon com pintura eletrostática, cor: preto fosco;
- Acabamento dos cantos 45° graus;
- Seguir os padrões (cores) conforme estão nos detalhes, parte interna dos móveis em MDF Branco TX;
- Frente de portas e gavetas em MDF 18mm, estrutura interna em MDF 15mm, fundo MDF 6mm, todos laminados as duas faces;

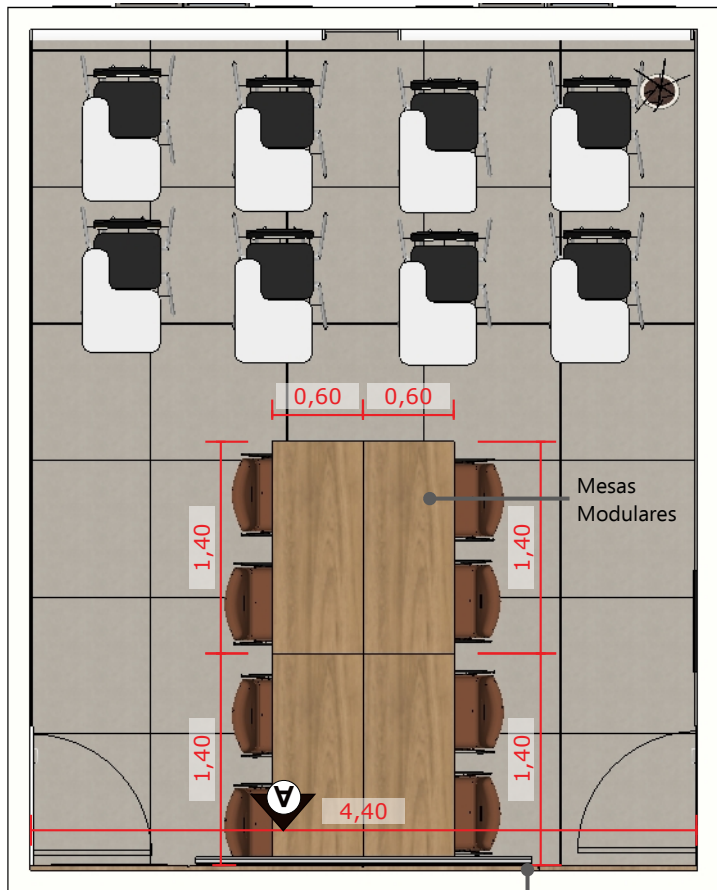

LAYOUT SALA DE AULA E REUNIÃO
ESC 1/50

PAINEL



MATERIAL: MDF ITAPUÃ
DURATEX

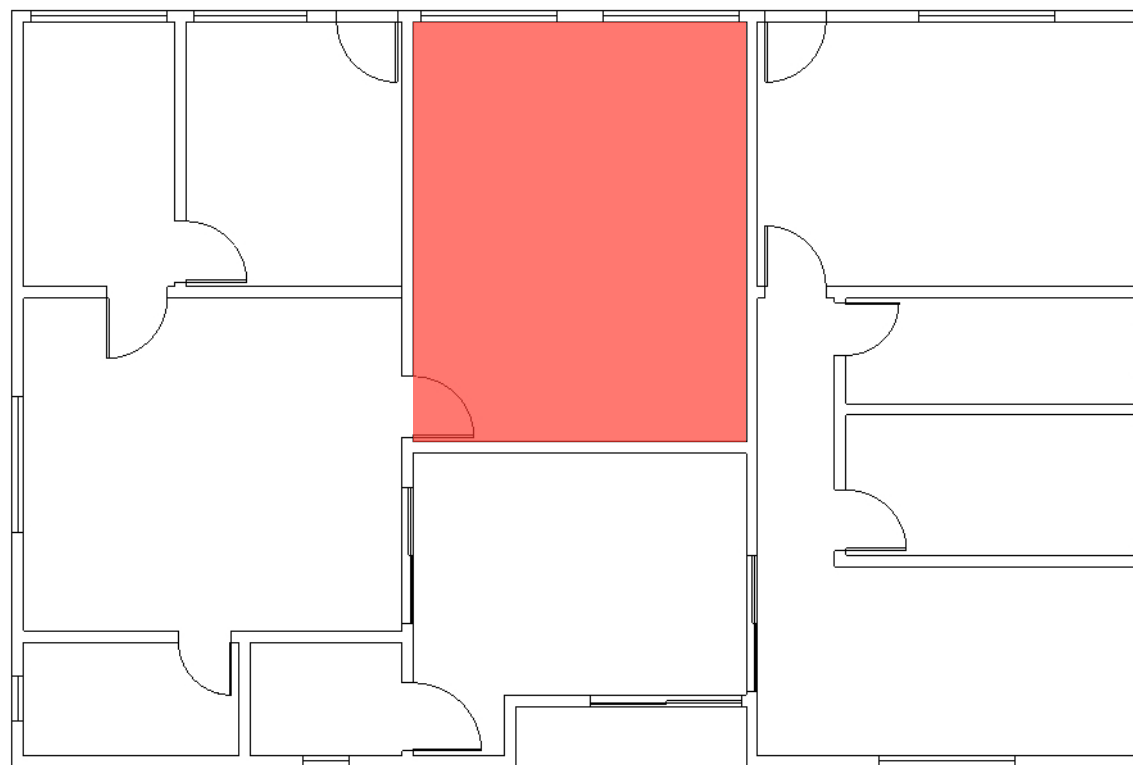

PLANTA BAIXA
ESC 1/100

*confirmar todas as medidas no local



VISTA A PAINEL
ESC. 1/25

Solicitar aos profissionais responsáveis, que sejam alocados pontos elétricos nesta parede, para instalação e acionamento de projetor CONFIRMAR DIMENSÕES E MODELO DE PROJETOR QUE SERÁ UTILIZADO PARA INSTALAÇÃO DO MESMO, POIS ESTE SERÁ DEFINIDO POSTERIORMENTE.

*confirmar todas as medidas no local

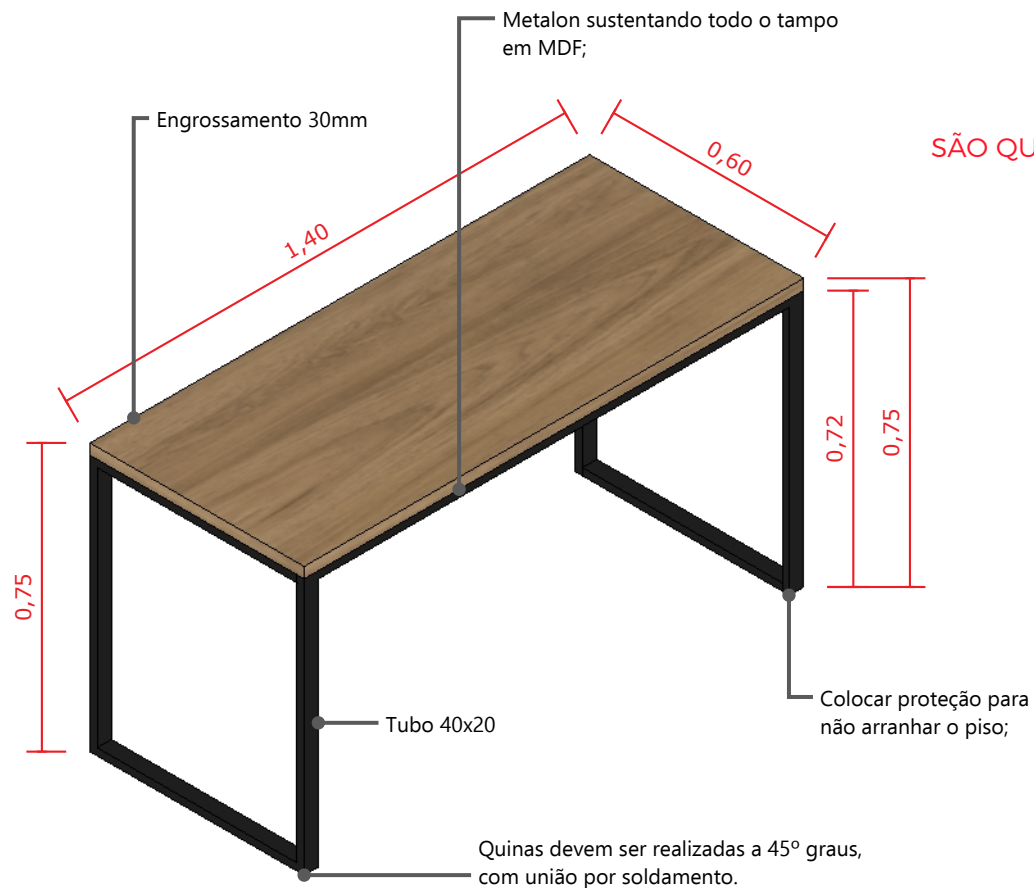

SÃO QUATRO UNIDADES DESTA*

MESA MODULAR
ESC. 1/15

*confirmar todas as medidas no local



NOTAS:

- Metalon com pintura eletrostática, cor: preto fosco;
- Acabamento dos cantos 45° graus;
- Seguir os padrões (cores) conforme estão nos detalhamentos, parte interna dos móveis em MDF Branco TX;
- MDF Itapuã 18mm nas prateleiras;

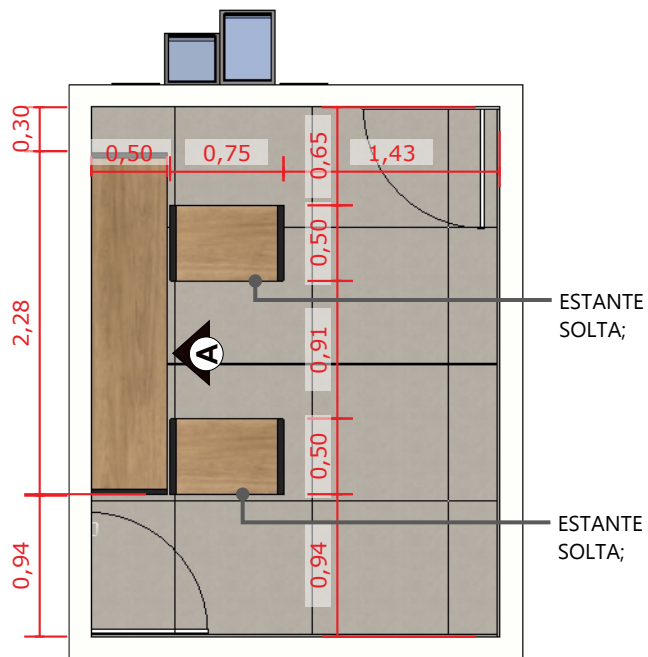

LAYOUT DEPÓSITO DEFESA CIVIL
ESC 1/50



PLANTA BAIXA
ESC 1/100

 MATERIAL: MDF ITAPUÃ
DURATEX

*confirmar todas as medidas no local

Parede
Cor: Ouro Branco
Tintas Suvinil
Acabamento Acetinado

Quinas devem ser realizadas a 45° graus,
com união por soldamento.

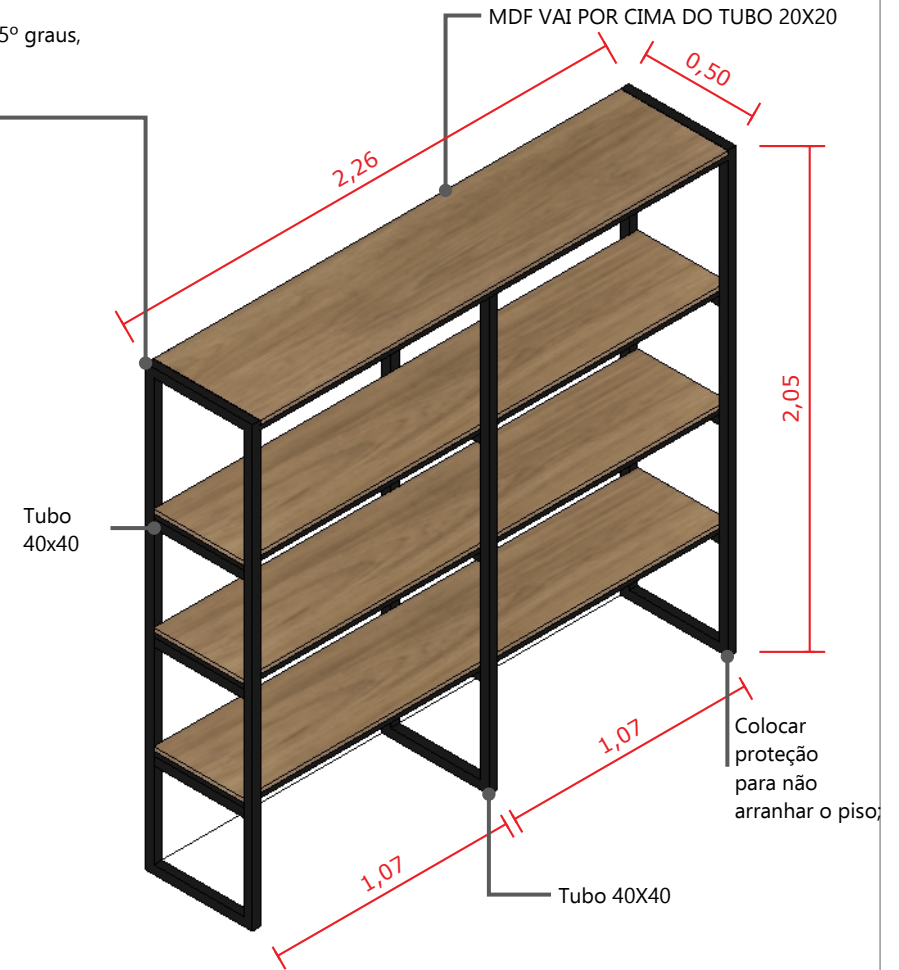
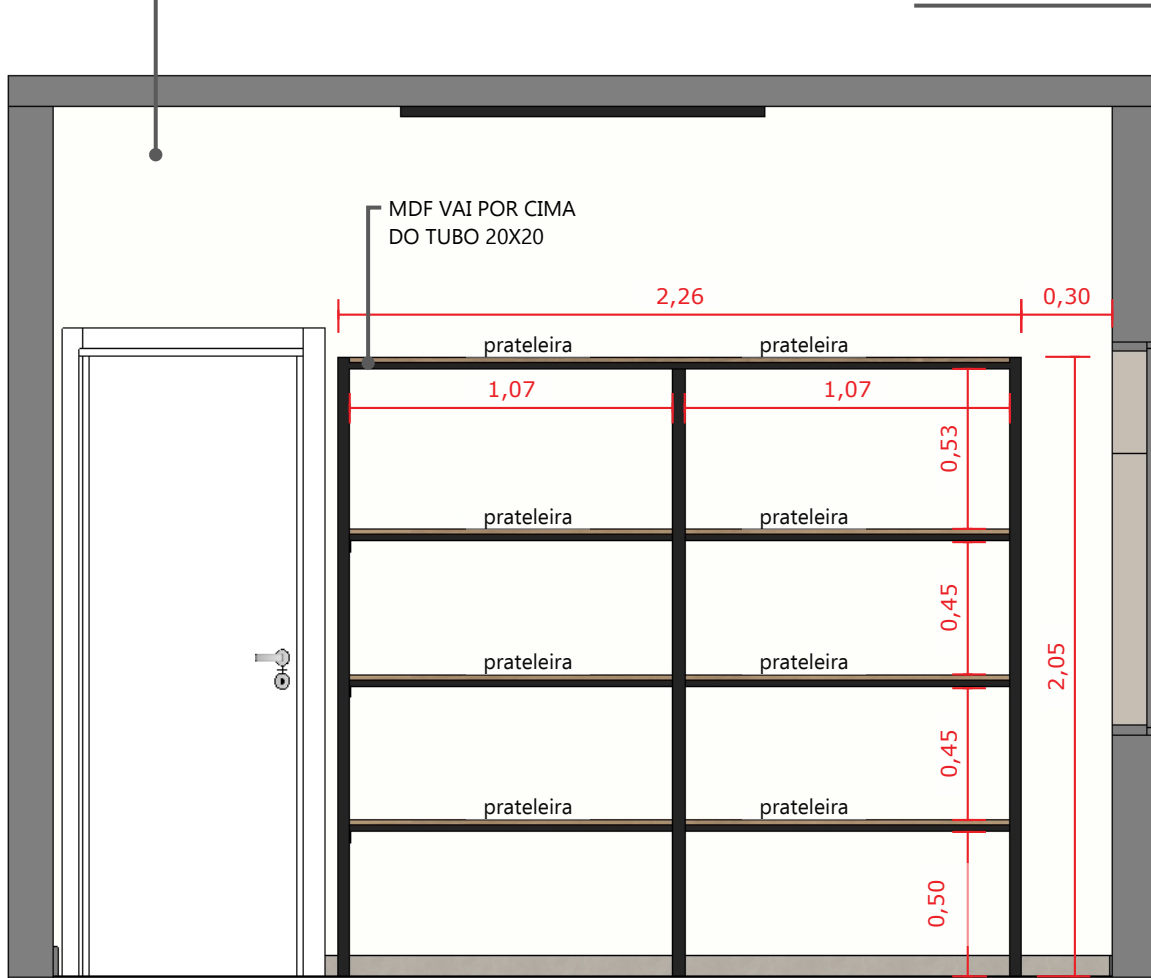

ESTANTE MAIOR - ISOMETRIA
ESC. 1/25

VISTA A - ESTANTE PAREDE
ESC. 1/25

*confirmar todas as medidas no local

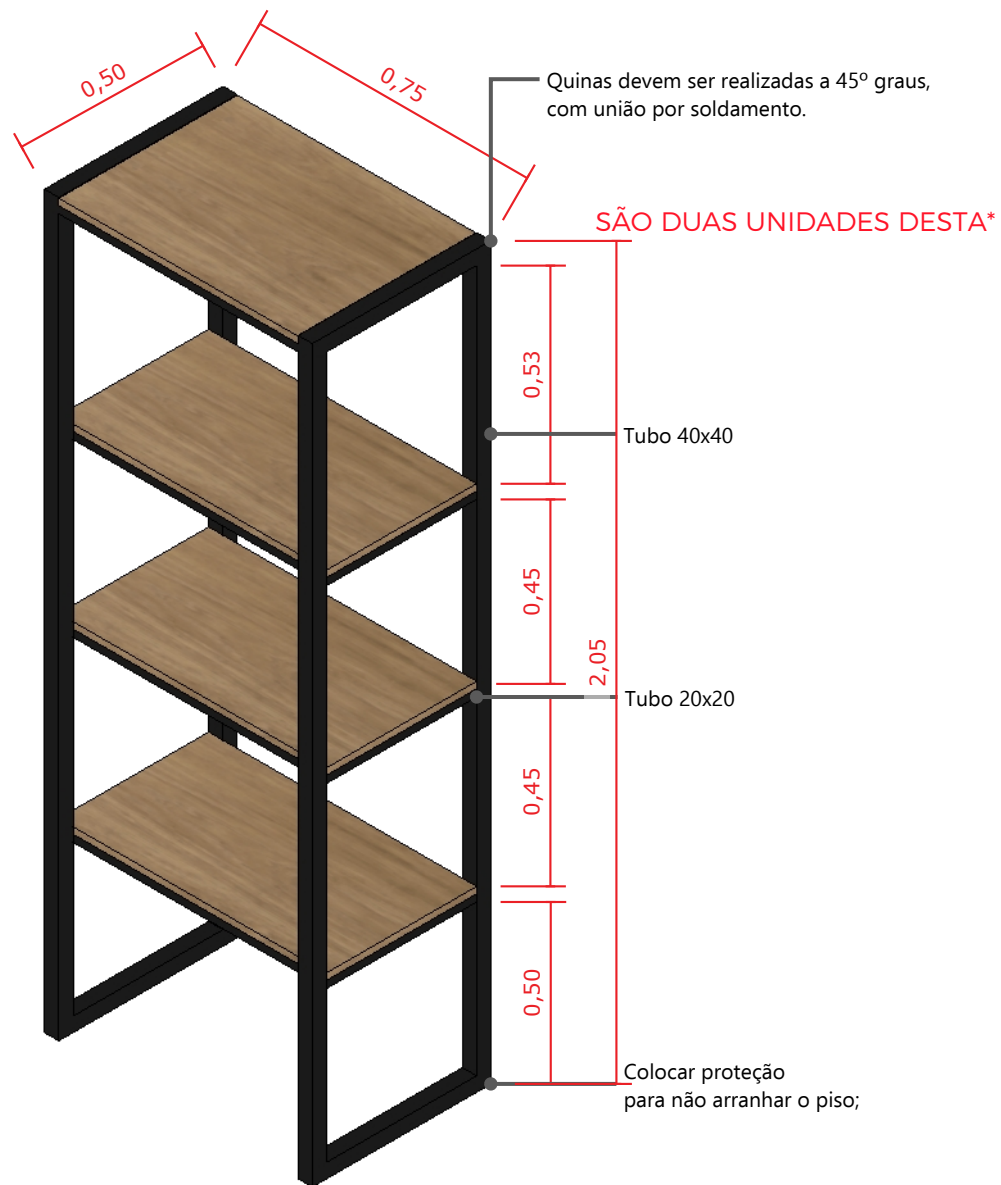

ESTANTE MENOR - ISOMETRIA
ESC. 1/15

*confirmar todas as medidas no local



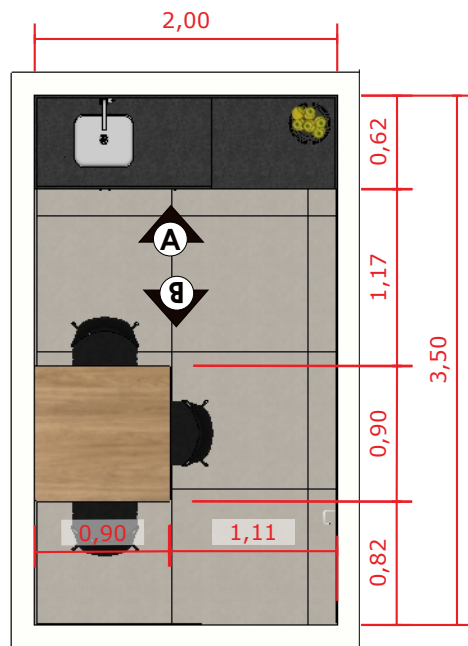

LAYOUT COPA DEFESA CIVIL
ESC 1/50

 MATERIAL: MDF ITAPUÃ
DURATEX

NOTAS:

- Puxadores dos armários e gavetas: Alça Rezzo II811 Inox Preto 224mm
- Dobradiças com amortecimento marca Renna ou similar, em aço inoxidável, ângulo de abertura 95°/ Armário com fechadura nas portas;
- Corrediças com amortecimento marca Renna ou similar, com capacidade de carga 40kg, material aço galvanizado;
- Acabamento dos cantos 45° graus;
- Seguir os padrões (cores) conforme estão nos detalhamentos, parte interna dos móveis em MDF Branco TX;
- Frente de portas e gavetas em MDF 18mm, estrutura interna em MDF 15mm, fundo MDF 6mm, todos laminados as duas faces;

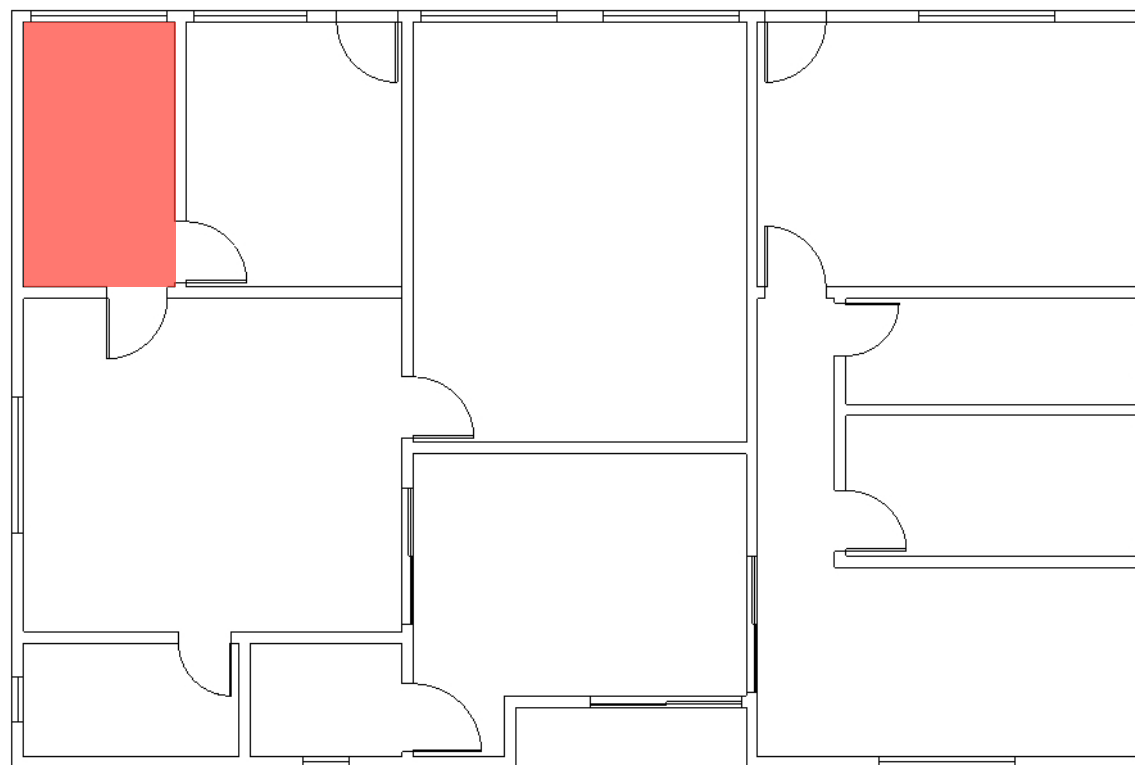

PLANTA BAIXA
ESC 1/100

*confirmar todas as medidas no local

Parede
Cor: Ouro Branco
Tintas Suvinil
Acabamento Acetinado

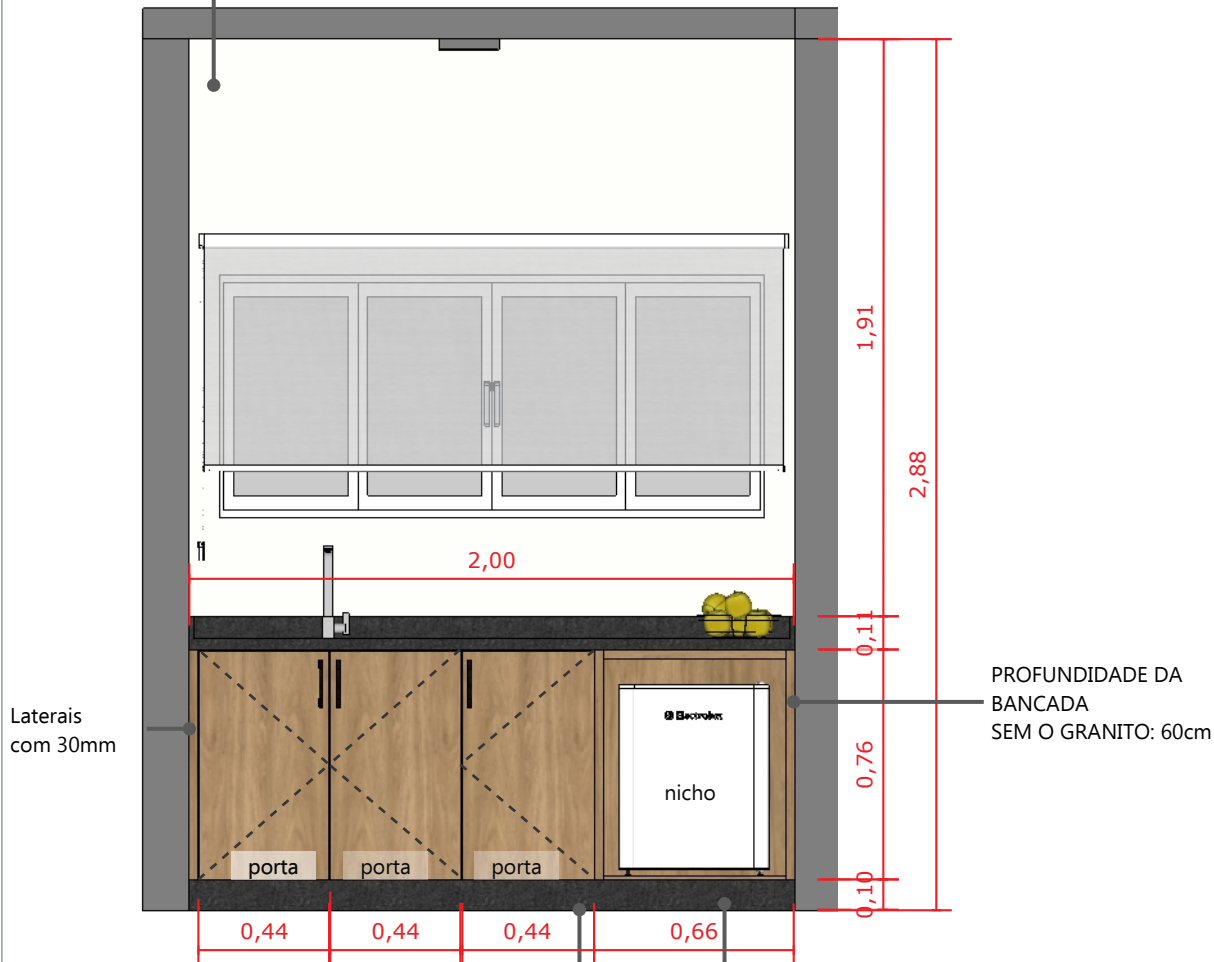

VISTA A - BANCADA COPA
ESC. 1/25

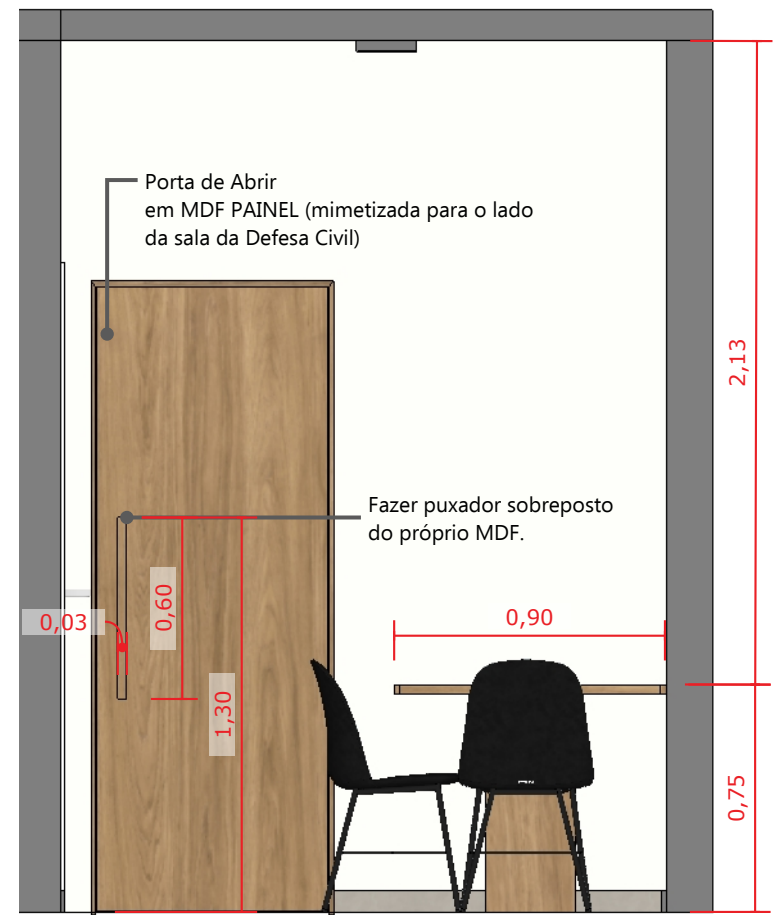

VISTA B - COPA
ESC. 1/25

Para medidas no nicho do frigobar,
confirmar o modelo dos equipamentos
com o gestor da obra antes da execução,
pois os eletrodomésticos serão comprados
posteriormente a este projeto.

*confirmar todas as medidas no local

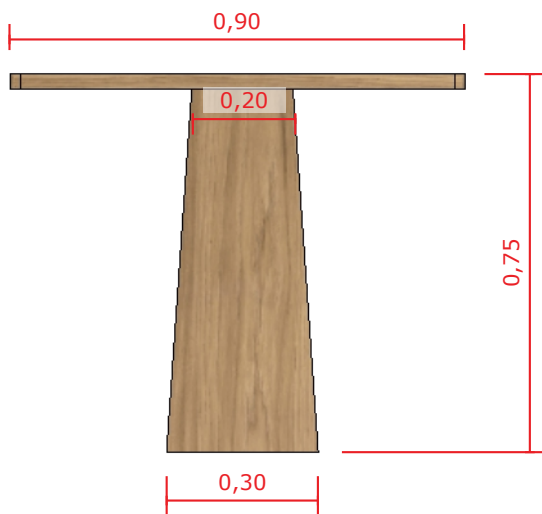

MESA - FRONTAL
ESC. 1/15

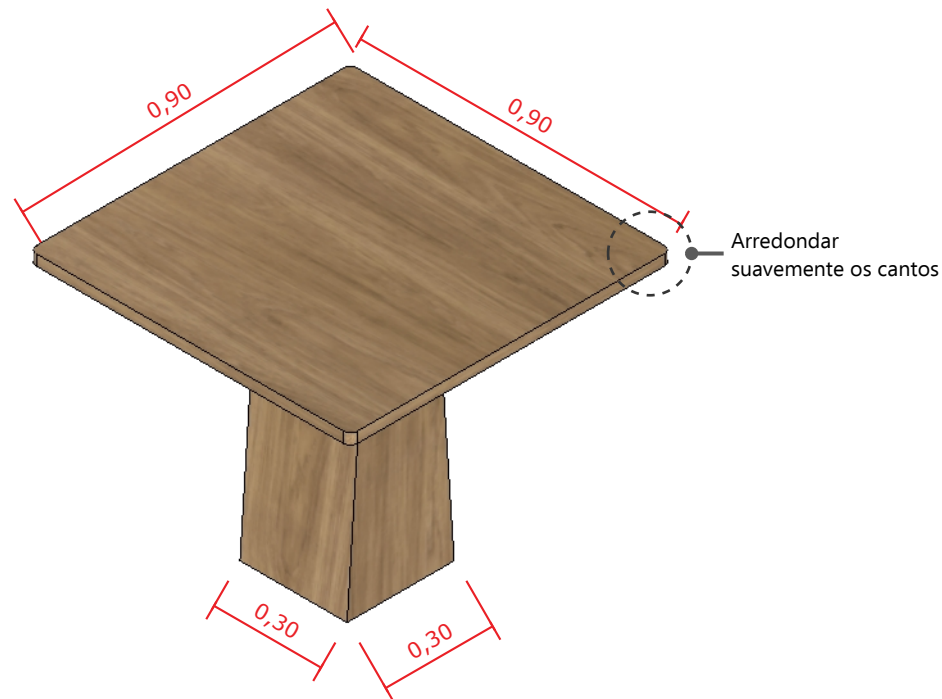

MESA - ISOMETRIA
ESC. 1/15

*confirmar todas as medidas no local

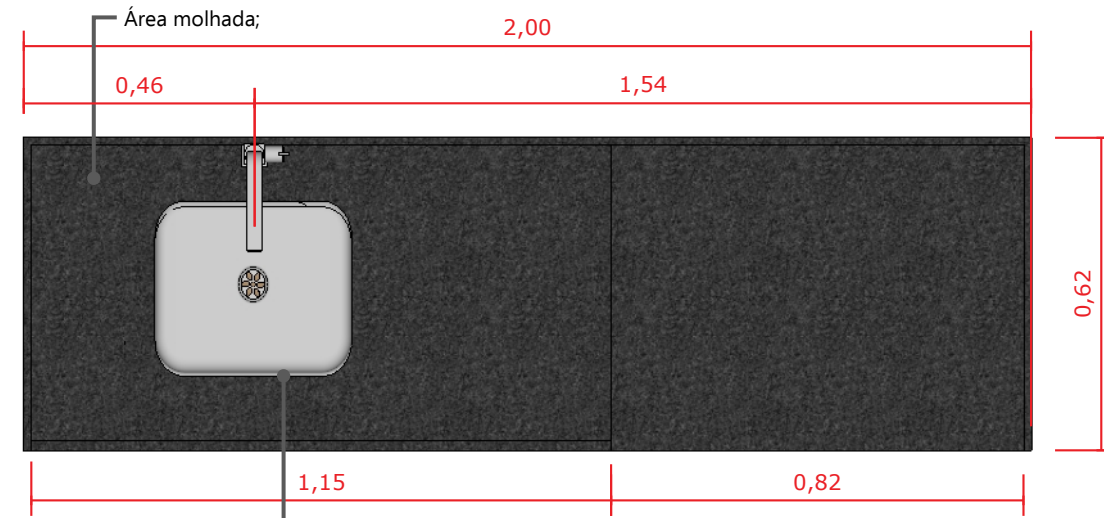

BANCADA GRANITO - SUPERIOR
ESC. 1/15

CUBA EM INOX
MEDIDAS: 40X34X17
ACABAMENTO ACETINADO
MARCA TRAMONTINA
INSTALAÇÃO: EMBUTIR

NOTAS:

- Granito Preto São Gabriel
- Acabamento Polido
- Saia 4 cm
- Cuba deve estar inclusa no orçamento;



MATERIAL: GRANITO
São Gabriel

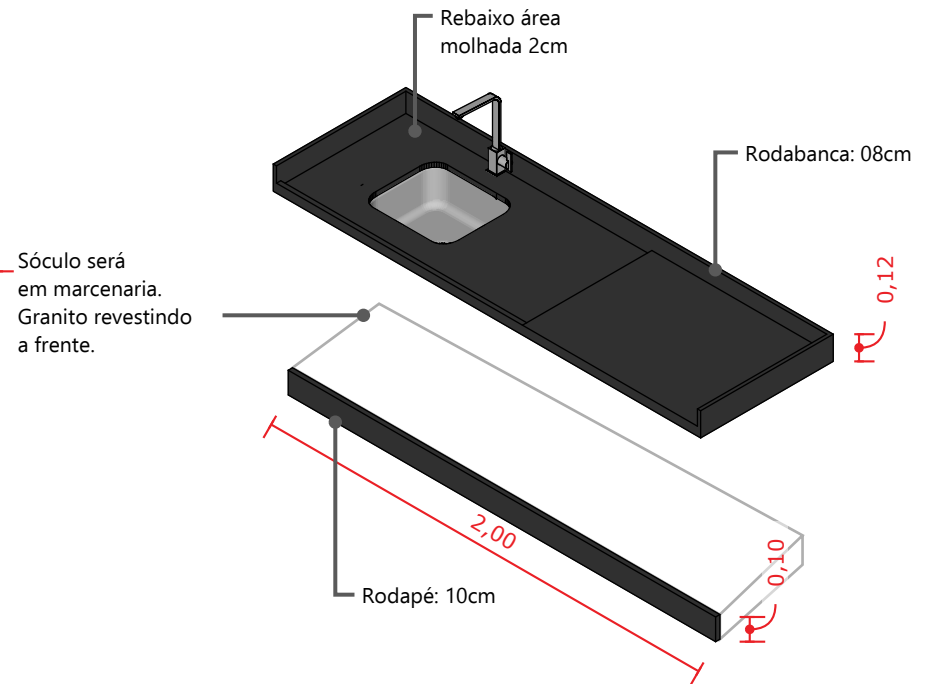

BANCADA GRANITO - ISOMETRIA
S/ESC

*confirmar todas as medidas no local



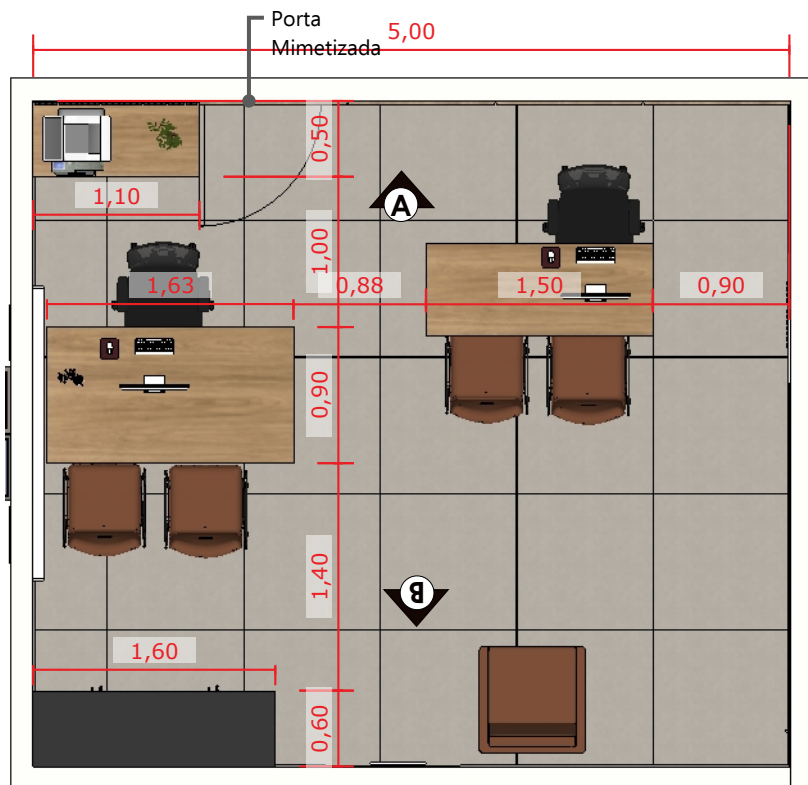

NOTAS:

- Puxador das gavetas: Perfil de Alumínio Gola RM -175 Rometal Cor: Preto / Puxador armário: Alça Rezzo II811 Inox Preto 224mm
- Dobradiças com amortecimento marca Renna ou similar, em aço inoxidável, ângulo de abertura 95°/ Armário com fechadura nas portas;
- Corrediças com amortecimento marca Renna ou similar, com capacidade de carga 40kg, material aço galvanizado;
- Acabamento dos cantos 45° graus;
- Seguir os padrões (cores) conforme estão nos detalhamentos, parte interna dos móveis em MDF Branco TX;
- Frente de portas e gavetas em MDF 18mm, estrutura interna em MDF 15mm, fundo MDF 6mm, todos laminados as duas faces;

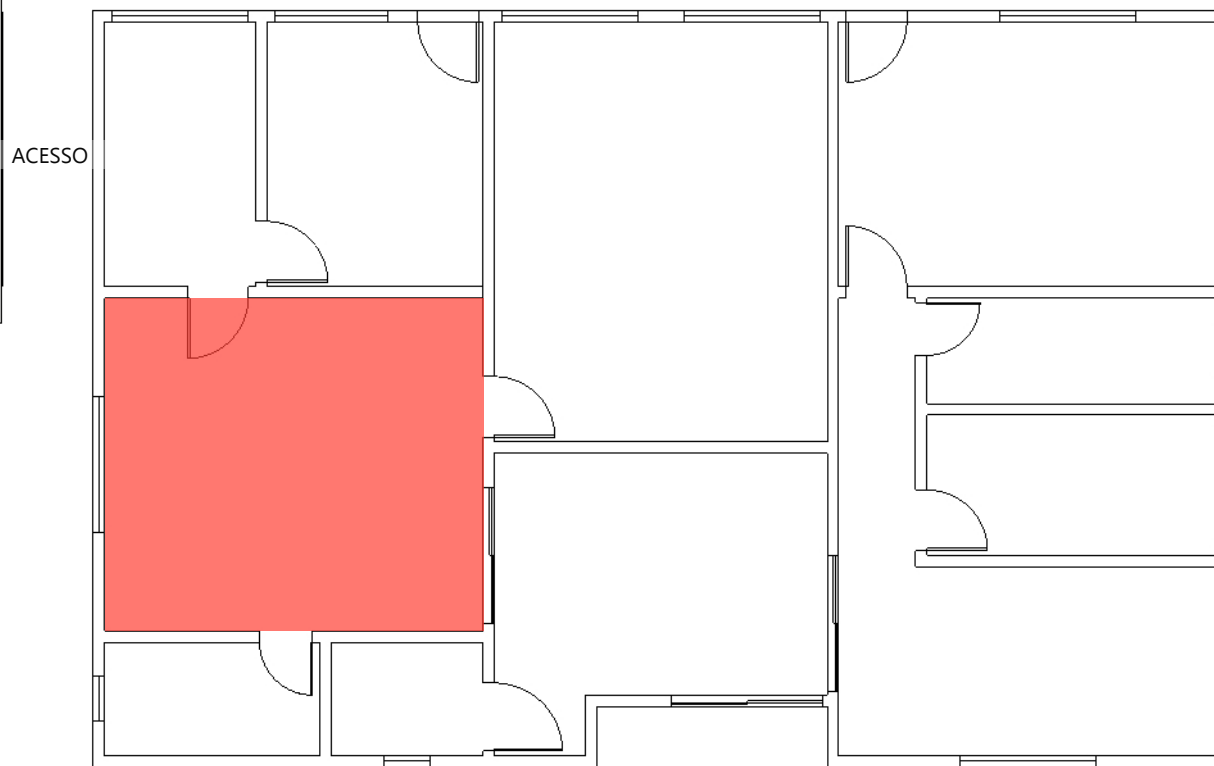

PLANTA BAIXA
ESC 1/100

*confirmar todas as medidas no local

LAYOUT SALA DEFESA CIVIL ESC 1/50

● MATERIAL: MDF PRETO TRAMA
DURATEX

● MATERIAL: MDF ITAPUÃ
DURATEX

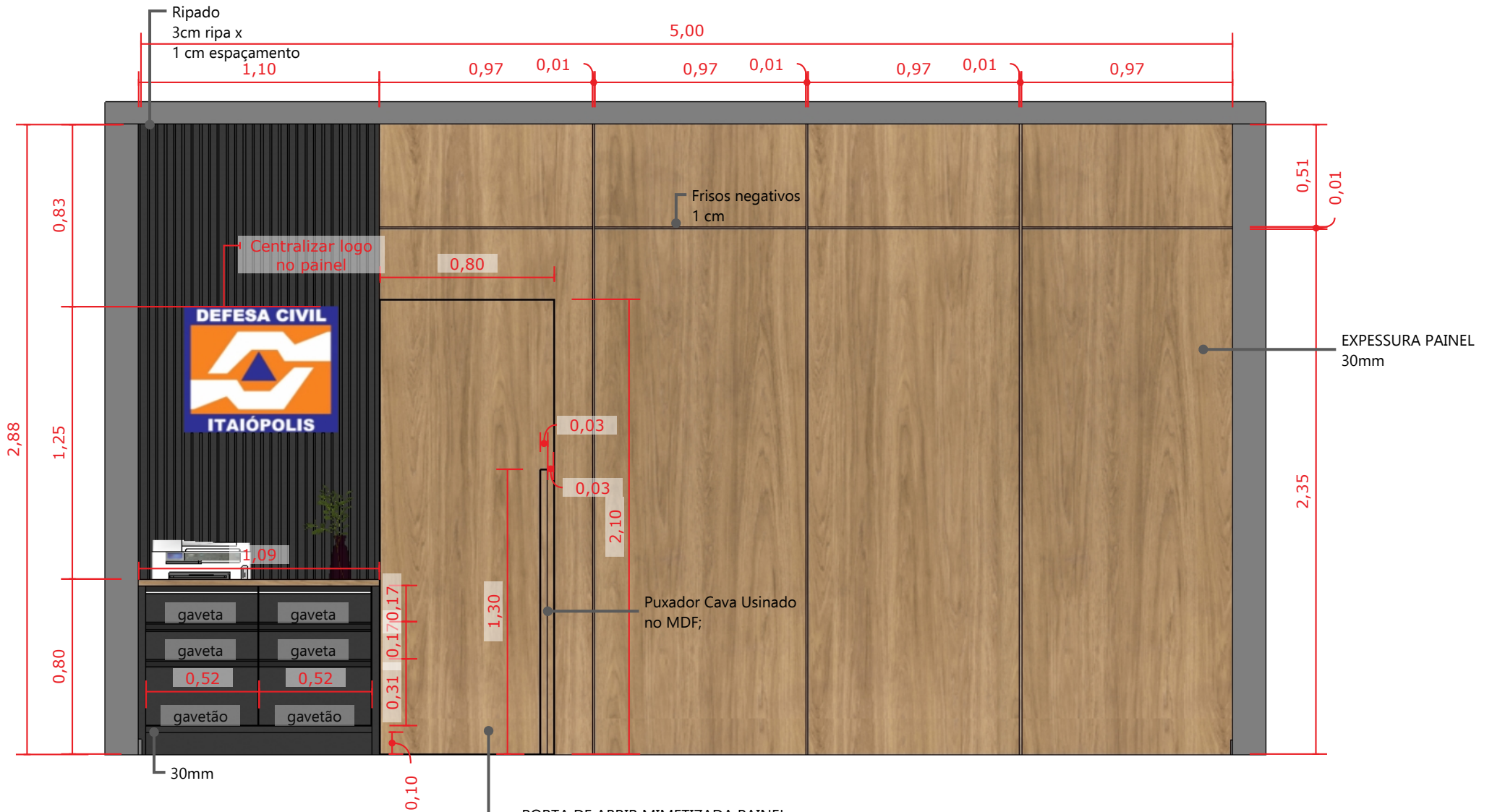

VISTA A - PAINEL SALA DEFESA CIVIL
ESC. 1/25

PORTA DE ABRIR MIMETIZADA PAINEL
EXPESSURA: 30mm
UTILIZAR DOBRADIÇA OCULTA 3D
BATENTE EM MARCENARIA
FECHADURA TIPO ROLETE
PUXADOR CAVA USINADO NO MDF

*confirmar todas as medidas no local

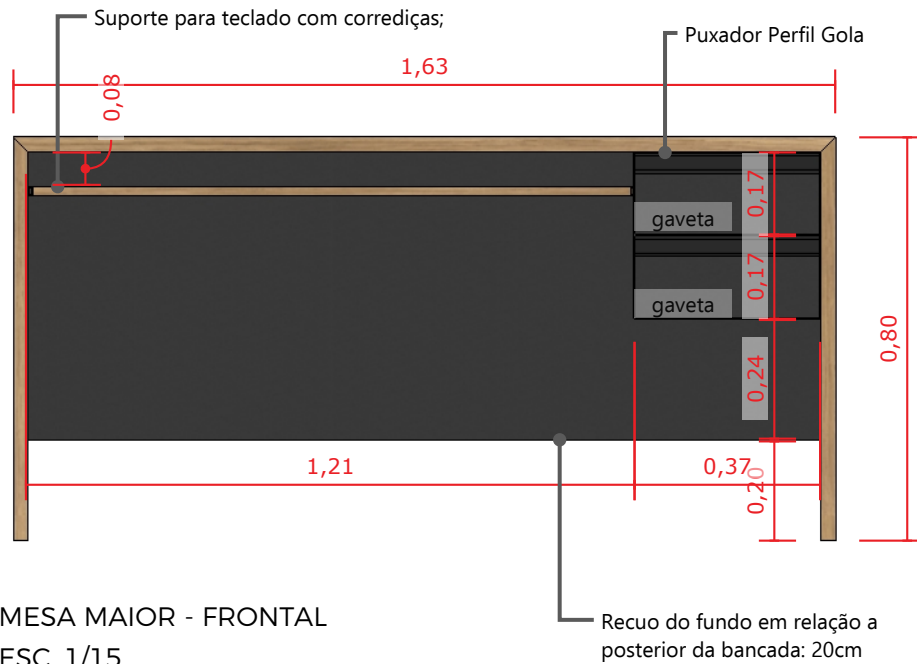

MESA MAIOR - FRONTAL
ESC. 1/15

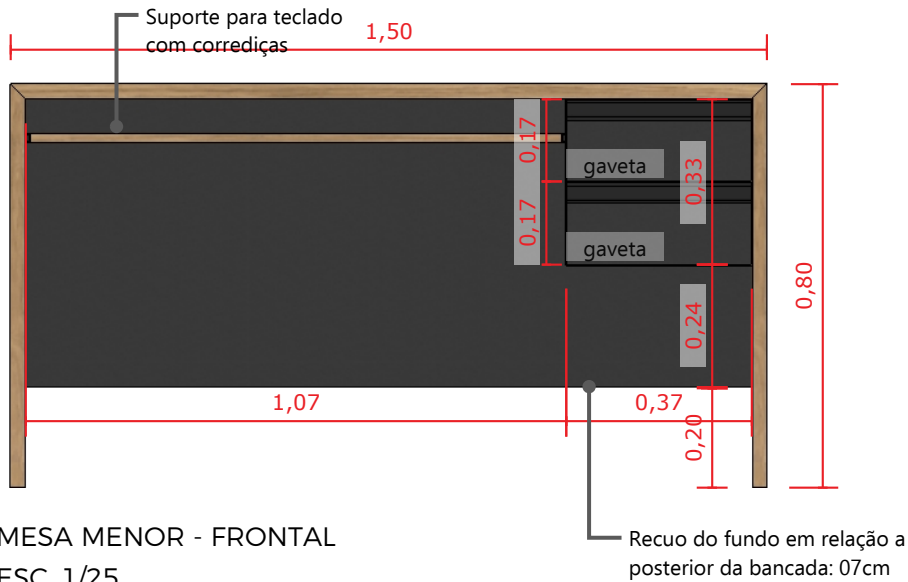

MESA MENOR - FRONTAL
ESC. 1/25

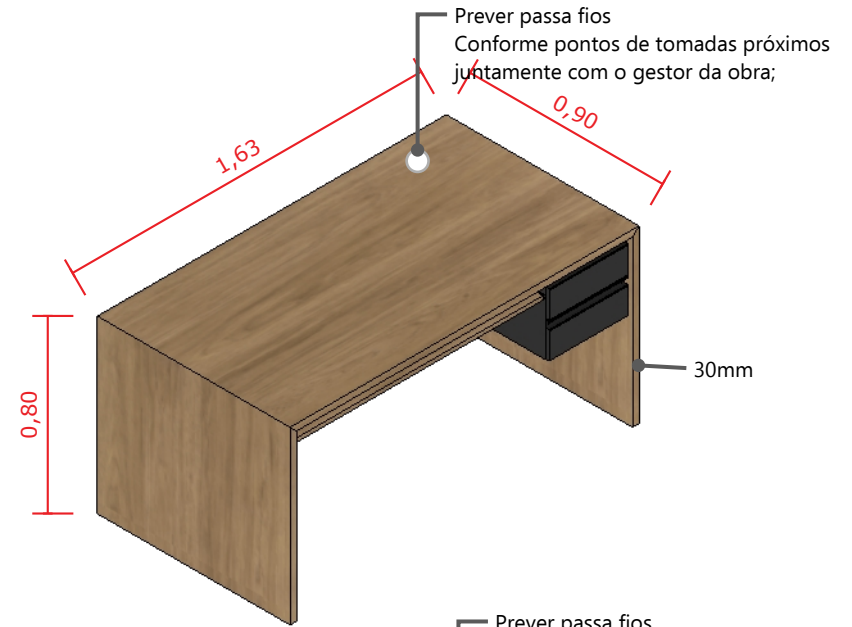

MESA MAIOR - ISOMETRIA
S/ ESC

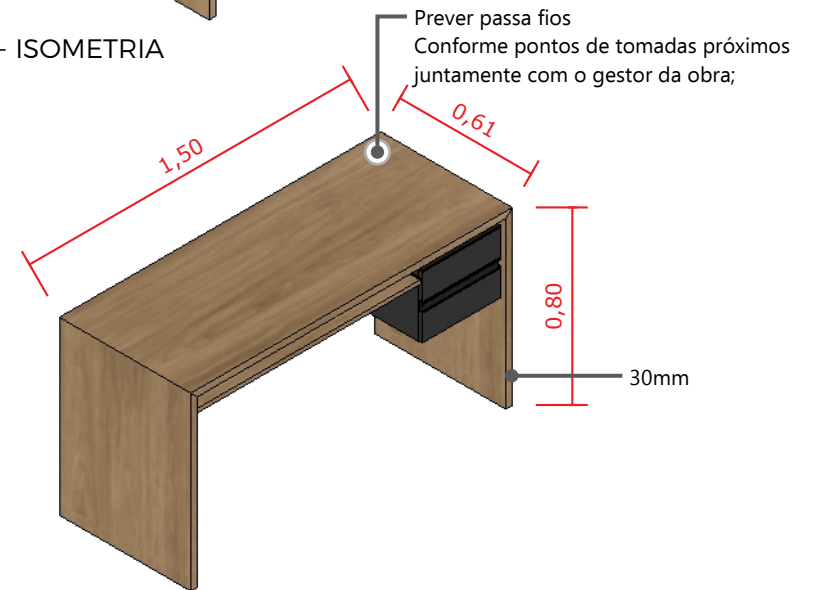

MESA MENOR - ISOMETRIA
S/ ESC

*confirmar todas as medidas no local

Parede
Cor: Ouro Branco
Tintas Suvinil
Acabamento Acetinado

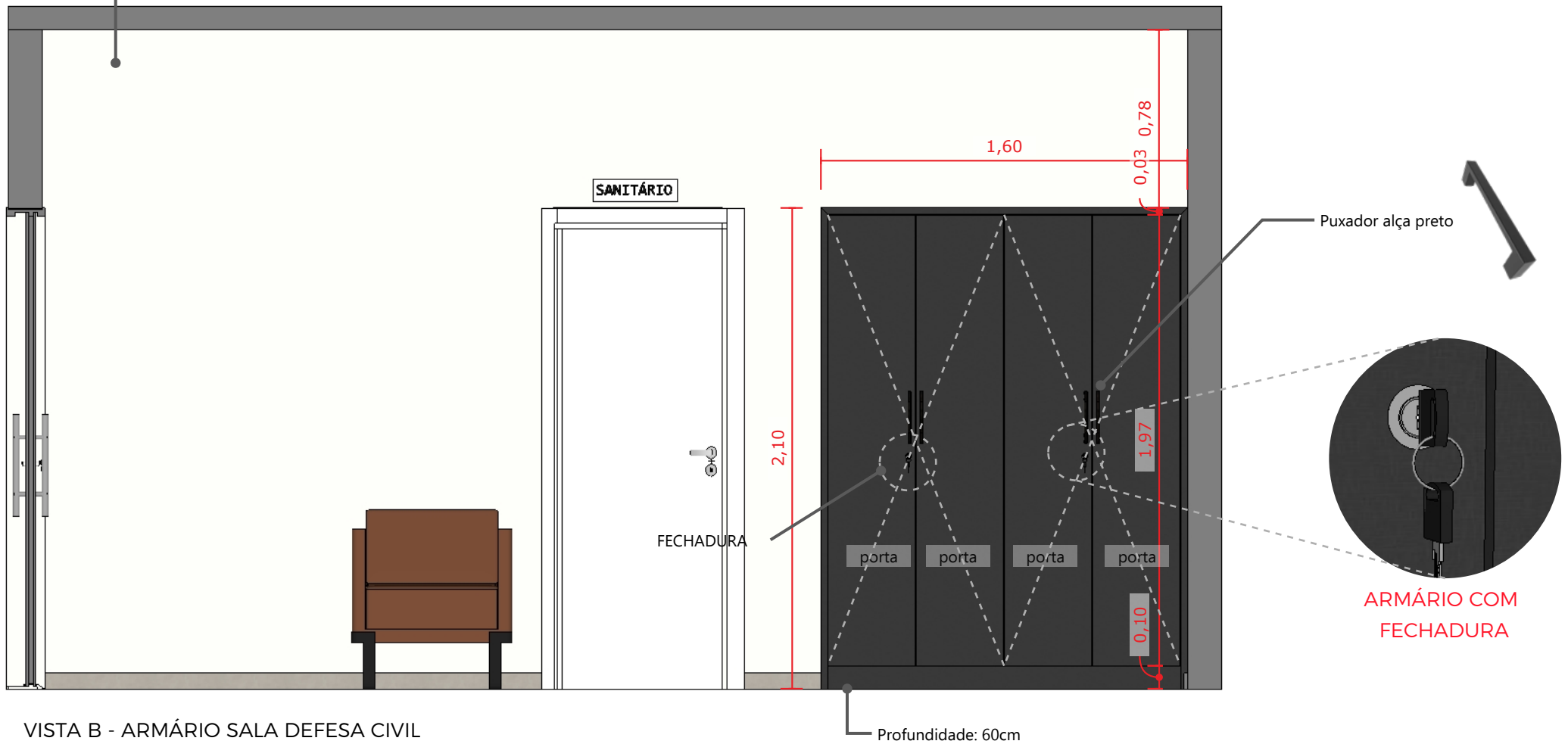

VISTA B - ARMÁRIO SALA DEFESA CIVIL
ESC. 1/25

*confirmar todas as medidas no local

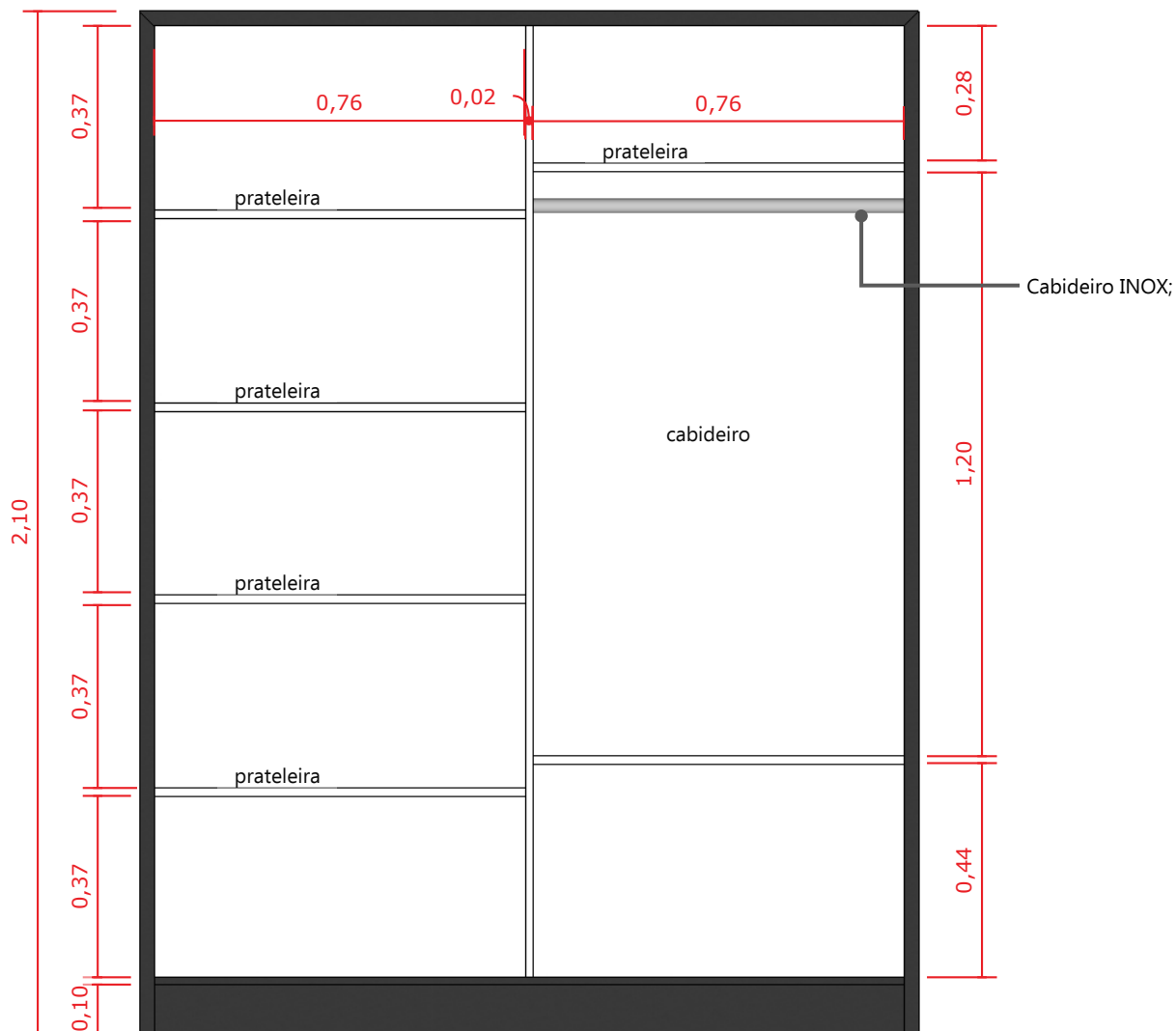

ARMÁRIO SALA DEFESA CIVIL - INTERNA
ESC. 1/15

*confirmar todas as medidas no local

LOGOTIPOS

REFERÊNCIA	DESCRIÇÃO	DIMENSÕES	AMBIENTE	QUANTIDADE
	LOGO DEFESA CIVIL ITAIÓPOLIS ACRILICO FOSCO OU SIMILAR	L 82 x A 67	RECEPÇÃO	01 UNIDADE
		L 77 x A 63	SALA DE AULA/REUNIÃO	01 UNIDADE
		L 70 x A 58	SALA DEFESA CIVIL	01 UNIDADE
	LOGO CORPO DE BOMBEIROS MILITAR DE SANTA CATARINA ACRILICO FOSCO OU SIMILAR	78 DIÂMETRO	RECEPÇÃO	01 UNIDADE
		75 DIÂMETRO	SALA DE AULA/REUNIÃO	01 UNIDADE
		65 DIÂMETRO	SALA SSCI CBM	01 UNIDADE

NOTAS:

- CONFIRMAR AS MEDIDAS DOS PAINÉIS ONDE SERÃO FIXADOS AS LOGOS PARA CONFIRMAÇÃO DO TAMANHO.

CONSIDERAÇÕES FINAIS

Este memorial descritivo tem por objetivo dar orientação à empresa que executará o mobiliário, desta forma, todos os projetos integrantes deste memorial deverão ser obedecidos criteriosamente.

Informações sobre porcelanatos, ou pintura nas paredes são de caráter informativo e fica a critério do responsável da obra utiliza-las para que o projeto fique conforme as imagens ilustrativas.

Não consta memorial descritivo de poltronas, cadeiras de atendimento ou de escritório por as mesmas já serem definidas anteriormente por padrão da corporação, sendo as utilizadas nas imagens apenas para ilustração de dimensionamento e composição no espaço.

Antes de qualquer proposta ser efetuada, faz-se necessária a vistoria do local para conhecimento dos trabalhos que serão executados.

Todo e qualquer material utilizado deve ser de primeira qualidade e ter aprovação prévia do contratante, assim como qualquer alteração ou substituição que venham a ser necessárias.

É desejável que a instalação seja feita da seguinte ordem: marcenaria, marmoraria e logotipos (conforme solicitação da corporação)

A obra deverá em sua entrega, estar limpa e em pleno funcionamento das instalações.

A presença da fiscalização na obra não exime qualquer responsabilidade da empresa CONTRATADA em situações que venham a ser verificadas no desenvolvimento dos trabalhos.

Materiais ou serviços que porventura não foram especificados neste, ou em qualquer um dos projetos, porém inerentes e necessários para o andamento da obra, serão considerados como descritos, quantificados e de inteira responsabilidade da Contratada, para que dessa forma, se evitem futuros aditivos.

Todo e qualquer funcionário da contratada deverá estar identificado através de uniforme e crachá, afim de evitar a permanência de qualquer pessoa que não esteja vinculado aos trabalhos efetuados na obra e em desacordo com toda e qualquer norma de segurança.

ANDRESSA BAPTISTA
DESIGNER DE INTERIORES
CRT 08514839926